

**FUNDAÇÃO OSWALDO ARANHA
CENTRO UNIVERSITÁRIO DE VOLTA REDONDA
CURSO DE GRADUAÇÃO EM DESIGN
TRABALHO DE CONCLUSÃO DE CURSO**

LUÍSA DE OLIVEIRA ARANTES

**DESIGN DE JOIAS INSPIRADAS NO
UNIVERSOS DE MO DAO ZU SHI**

VOLTA REDONDA

2023

FUNDAÇÃO OSWALDO ARANHA
CENTRO UNIVERSITÁRIO DE VOLTA REDONDA
CURSO DE GRADUAÇÃO EM DESIGN
TRABALHO DE CONCLUSÃO DE CURSO

DESIGN DE JOIAS INSPIRADAS NO
UNIVERSOS DE MO DAO ZU SHI

Trabalho de Conclusão de Curso,
apresentado ao Curso de Design do UNIFOA
como requisito para obtenção do título de
Bacharel em Design.

Aluna:

Luisa de Oliveira Arantes

Orientador:

Prof. Moacyr Ennes Amorim

VOLTA REDONDA

2023



55 anos

Desde 1967, esse é o nosso propósito:
CONSTRUIR O FUTURO COM VOCÊ.



FOLHA DE APROVAÇÃO

Trabalho de Conclusão de Curso intitulado, DESIGN DE JOIAS INSPIRADAS NOS UNIVERSOS DE ADAPTAÇÕES DE MO DAO ZU SHI. Elaborado por **Luisa de Oliveira Arantes** apresentado publicamente perante a Banca Avaliadora, como parte dos requisitos para conclusão do curso de Design.

Aprovado em 01 de Junho de 2023

Banca Avaliadora

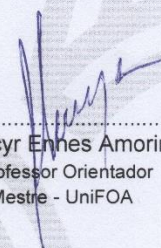
.....
Moacyr Ennes Amorim
Professor Orientador
Mestre - UniFOA

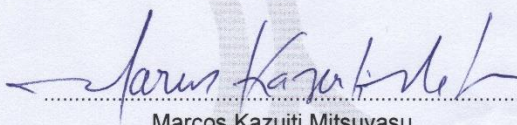
.....
Marcos Kazuiti Mitsuyasu
Professor Avaliador
Doutor - UniFOA

.....
Bruno de Souza Corrêa
Professor Avaliador
Mestre - UniFOA

CAMPUS UNIVERSITÁRIO COLINA
Anexo ao Hospital São João Batista
Rua Nossa Senhora das Graças, 273
Colina Volta Redonda - RJ
T: (24) 3340-8437
Cep: 27253-610

CAMPUS UNIVERSITÁRIO
PORFÍRIO JOSÉ DE ALMEIDA
Avenida Lucas Evangelista, 962
Atterado I Volta Redonda - RJ
T: (24) 3344-4412
Cep: 27215-630

CAMPUS UNIVERSITÁRIO
OLEZIO GALOTTI
Av. Dauró Peixoto Aragão, 1325
Três Poços I Volta Redonda - RJ
T: (24) 3340-8400
Cep: 27240-560

CAMPUS UNIVERSITÁRIO
LEONARDO MOLLICA
Avenida Jaraguá, 1084
Pietri I Volta Redonda - RJ
T: (24) 3344-1650
Cep: 27277-130

DEDICATÓRIA

Dedicado ao meu querido Johnny.

AGRADECIMENTO

Agradeço aos meus amigos, família e pets pelo apoio durante todo o processo do TCC.

Agradeço também aos professores e servidores da Fundação Oswaldo Aranha UniFOA pelos serviços e ensinamentos durante esses 4 anos.

Também agradeço a todos aqueles do fandom de Mo Dao Zu Shi que participaram de várias etapas do projeto e torceram para o sucesso dele.

"Por que eu deixaria a estrada boa e larga, e caminharia em uma ponte de tábua única em um rio escuro e estreito? Se isso realmente fosse fácil, as pessoas já teriam seguido esse caminho." Wei Wuxian

RESUMO

Mo Dao Zu Shi se trata de uma série de novels chinesas de fantasia escrita por Mo Xiang Tong Xiu, também conhecida pelo seu pseudônimo MXTX. A história se passa em um mundo de fantasia do gênero chinês Xianxia, referindo-se a heróis imortais, segue a jornada de Wei Wuxian, um poderoso cultivador que retorna dos mortos após 13 anos para descobrir a verdade por trás da sua morte e desmascarar uma conspiração maléfica que ameaça o mundo. A popularidade após seu lançamento lhe rendeu algumas adaptações, que incluem o manhua (mangá chinês), duas séries de animadas, um drama de televisão, entre outros. Devido a essa gama de adaptações, foram criados diversos produtos relacionados a série, porém não de origem brasileira. Assim entra o Design de Joias, com a finalidade de projetar uma coleção de jóias utilizando a liga de prata e gemas semipreciosas brasileiras na composição, e se inspirando nos personagens principais e nos elementos relacionados a eles. Para atingir o objetivo, foi utilizada a metodologia do Design Thinking de Vianna et al. com os passos de Imersão, Análise e Síntese, Ideação e Prototipação.

Palavra-Chave: Mo Dao Zu Shi. Design de Joias. Prata. Gemas Brasileiras. Design Thinking.

ABSTRACT

Mo Dao Zu Shi is a Chinese fantasy novel series written by Mo Xiang Tong Xiu, also known by her pen name MXTX. Set in a fantasy world of the Chinese Xianxia genre, referring to immortal heroes, it follows the journey of Wei Wuxian, a powerful cultivator who returns from the dead after 13 years to discover the truth behind his death and unmask a conspiracy. evil that threatens the world. The popularity after its release earned them some adaptations, which include the manhua (Chinese manga), two animated series, a television drama, among others. Due to this range of adaptations, several products related to the series were created, but not of Brazilian origin. This is how Jewelry Design enters, with the purpose of designing a jewelry collection using silver alloy and Brazilian semi-precious gems in the composition, and taking inspiration from the main characters and the elements related to them. To achieve the objective, the Design Thinking methodology by Vianna et al. with the steps of Immersion, Analysis and Synthesis, Ideation and Prototyping.

Keywords: Mo Dao Zu Shi. Jewelry Design. Silver. Brazilian Gems. Design Thinking.

SUMÁRIO

1. INTRODUÇÃO	20
1.1. Introdução	20
1.2 Justificativa.....	22
1.3 Objetivos	24
1.3.1 Objetivos Gerais	24
1.3.2 Objetivos Específicos.....	24
1.4 Problematização	25
1.5 Métodos e Técnicas.....	26
2 IMERSÃO PRELIMINAR.....	29
2.1 Pesquisa Exploratória	29
2.2 Pesquisa Desk	40
2.1.1 Mo Dao Zu Shi	40
2.1.2 Design de Joias	75
2.1.3 Materiais Preciosos	82
2.1.4 Gemas Preciosas e Semipreciosas	102
2.1.5 Mercado de Joias	115
2.1.6 Ergonomia	118
2.1.7 Geração Z.....	119
2.3 Imersão em Profundidade	125
2.3.1 Análise de Similares.....	126
2.3.2 Caderno de Sensibilização	132
3 ANÁLISE E SÍNTESE.....	135
3.1 Cartões de Insight.....	135
3.2 Diagrama de Afinidade	139
3.3 Critérios Norteadores.....	142
4 IDEAÇÃO.....	143
4.1 Painel Semântico	143
4.2 Brainstorming	149
4.4 Matriz de Posicionamento	153
4.5 Geração de Alternativas	155
5 PROTOTIPAÇÃO	158
5.1 Modelos Volumétricos.	163
5.2 Modelos Finalizados	173

6 CONCLUSÃO 181
REFERÊNCIAS 183

LISTA DE QUADROS

Quadro 1 - Tipos De Ligas De Prata.

85

LISTA DE TABELAS

LISTA DE FIGURAS

Figura 1 – Gráfico: Qual Seu Gênero?	29
Figura 2 - Gráfico: Qual A Sua Idade?	30
Figura 3 – Gráfico: Qual Seu Nível De Escolaridade?	31
Figura 4 – Gráfico; A Quanto Tempo Você Conhece Mdzs?	31
Figura 5 – Gráfico: Qual Foi O Seu Primeiro Contato Com Mdzs?	32
Figura 6 – Gráfico: Você Usaria Uma Joia Inspirada Em Mdzs No Dia A Dia?	32
Figura 7 - Se Sim, Por Quê?	33
Figura 8 – Gráfico: Qual Das Seitas/Ciãs Proeminentes Você Mais Gosta?	34
Figura 9 – Gráfico: Usariam Uma Joia Com O Pingente Das Seitas?	35
Figura 10 – Gráfico: Usariam Uma Joia Com O Pingente Das Seitas?	35
Figura 11 – Gráfico: Se Fosse Para Você Escolher Usar Uma Joia Inspirada Em Um Personagem De Mdzs, Quem Seria?	36
Figura 12 – Gráfico: Que Tipo De Material De Joia Você Gosta Mais De Usar?	36
Figura 13 – Gráfico: Qual Tipo De Joias Você Costuma Ou Gosta De Usar?	37
Figura 14 - O Que Mais Te Atrai No Estilo De Arte De Mo Dao Zu Shi?	37
Figura 15 - Qual Símbolo E Derivados Você Mais Gosta Da Obra?	39
Figura 16 - Wei Wuxian E Lan Wanji - Arte Oficial.	40
Figura 17 - Capa Do Primeiro Volume De Mdzs Versão Chinesa (2019).	41
Figura 18 - Imagem Ilustrativa Do Áudio Drama 02 De Mdzs	43
Figura 19 - Pôster Do Drama The Untamed.	44
Figura 20 - Personagens De The Untamed: Wen Ning, Jiang Cheng, Wei Wuxian, Lan Wanji E Lan Xichen.	44
Figura 21 - Arte Comemorativa Do Aniversário Do Donghua De Mo Dao Zu Shi.	45
Figura 22 - Pôster Da 2ª Temporada Da Animação De Mo Dao Zu Shi.	45
Figura 23 - Pôster Do Mo Dao Zu Shi Q.	46
Figura 24 - Pôster Oficial Do Manhwa De Mo Dao Zu Shi.	47
Figura 25 - Anúncio Do Lançamento Da Versão Brasileira De Mdzs Pela Editora Newpop.	48
Figura 26 - Wei Wuxian Acordando No Corpo De Mo Xuanyu.	49
Figura 27 - Wei Wuxian E Lan Zhan No Templo Do Clã Jiang.	50
Figura 28 - Wei Wuxian Em Arte Oficial. Figura 29 - Wei Wuxian Em Arte Oficial Do Donghua	51

Figura 30 - Arte Oficial Da Cena De Reencontro De Lan Wanji E Wei Wuxian Depois De 13 Anos.	52
Figura 31 - Jiang Cheng, Jiang Yanli E Wei Wuxian Adolescentes No Donghua.	53
Figura 32 - Ww Como Patriarca Yiling, Mobile	Figura 33 – Ww Como Patriarca Yiling, Donghua.
	54
Figura 34 - Lan Wanji Com Coelho Em Arte Oficial.	Figura 35 - Lan Zhan E Bichen Em Arte Oficial.
	55
Figura 36 - A Guqin Wanji Do Lan Zhan.	56
Figura 37 - Espada Bichen Do Lan Zhan.	56
Figura 38 - Os Irmãos Lan Em Arte Oficial.	57
Figura 39 - Wangxian Em Arte Oficial Da Novel Versão Coreana.	58
Figura 40 - Espadas Bichen E Suibian Da Série The Untamed	59
Figura 41 - Espadas Bichen E Suibian Versão Do Donghua.	59
Figura 42 - Réplicas Dos Instrumentos Espirituais De Wangxian.	60
Figura 43 - Instrumentos Espirituais De Wangxian.	60
Figura 44 - Jiang Cheng Em Arte Oficial Mobile.	Figura 45 - Jiang Cheng Em Arte Oficial Do Donghua.
	61
Figura 46 - Irmãos Jiang Com Wei Wuxian, Em The Untamed.	62
Figura 47 - Espada Sandu, Versão Série.	62
Figura 48 - Anel-Chicote Zidian, No Anime.	63
Figura 49 - Irmãos Jiang Com Wei Wuxian Crianças, No Anime.	63
Figura 50 - Brasão Da Seita Lan Do Donghua E Da Série, Respectivamente.	64
Figura 51 - Integrantes Da Seita Lan.	65
Figura 52 - Muro Da Disciplina.	66
Figura 53 - Ilustração Do Recanto Das Nuvens.	66
Figura 54 - Brasão Da Seita Jiang Do Donghua E Da Série, Respectivamente.	67
Figura 55 - Integrantes Da Seita Jiang.	68
Figura 56 - Ilustração Do Píer Lótus.	68
Figura 57 - Brasão Da Seita Nie Do Donghua E Da Série, Respectivamente.	69
Figura 58 - Integrantes Da Seita Nie.	70
Figura 59 - Ilustração Reino Impuro.	70
Figura 60 - Brasão Da Seita Jin Do Donghua E Da Série, Respectivamente.	71
Figura 61 - Integrantes Da Seita Jin.	72
Figura 62 - Torre Da Carpa Dourada No Donghua.	72

Figura 63 - Brasão Da Seita Wen Do Donghua E Da Série, Respectivamente.	73
Figura 64 - Integrantes Da Seita Wen.	74
Figura 65 - Ilustração Da Cidade Sem Noite.	74
Figura 66 - Sketch De Jóias Sendo Feito.	75
Figura 67 - Ourives Serrando Peça De Ouro	76
Figura 68 -Produção De Joias.	77
Figura 69 - Peças E Moldes De Cera.	78
Figura 70 - Anel De Cera.	78
Figura 71 - Molde De Fundição.	79
Figura 72 - Cravação De Pedra No Anel.	79
Figura 73 - Bracelete Gravado.	80
Figura 74 - Anel Sendo Gravado.	80
Figura 75 - Joia Sendo Lapidada.	81
Figura 76 - Processo De Lapidação De Uma Esmeralda.	81
Figura 77 - Tabela Com A Escala De Mohs.	82
Figura 78 - Prata 1000 Pura Granulada.	84
Figura 79 - Joias De Prata.	86
Figura 80 - Pepitas De Ouro	88
Figura 81 - Pepitas De Ouro 2	89
Figura 82 - Lista Dos Tipos De Ouro	90
Figura 83 - Peças De Ouro Sob Uma Barra De Ouro.	91
Figura 84 - Grãos De Tungstênio.	93
Figura 85 - Cartaz Com 7 Tipos De Alianças De Tungstênio.	94
Figura 86 - Instrumentos Cirúrgicos Sendo Manuseados.	97
Figura 87 - Cartaz Com 7 Tipos De Alianças De Tungstênio.	98
Figura 88 - Barra Bruta De Titânio.	99
Figura 89 - O Mineral Titânio Na Tabela Periódica.	100
Figura 90 - Piercing Coloridos.	101
Figura 91 - Várias Gemas Coloridas.	102
Figura 92 - Pedras Preciosas Lapidadas.	104
Figura 93 - Imagem De Análise Água Marinha.	105
Figura 94 - Imagem De Análise Turmalina Paraíba.	106
Figura 95 - Imagem De Análise Ametista.	107
Figura 96 - Imagem De Análise Citrino.	108

Figura 97 - Imagem De Análise Topázio Imperial.	109
Figura 98 - Imagem De Análise Cornalina.	110
Figura 99 - Imagem De Análise Rodonita.	111
Figura 100 - Imagem De Análise Rubelita.	112
Figura 101 - Imagem De Análise Hematita.	113
Figura 102 - Imagem De Análise Ônix.	114
Figura 103 - Joias Expostas.	115
Figura 104 - Anéis Expostos Para Venda.	116
Figura 105 - Joias Expostas Para Venda.	117
Figura 106 - Grupo De Jovens Com Seus Aparelhos E Celulares.	119
Figura 107 - Mapa Das Gerações.	120
Figura 108 - Várias Pessoas Ao Telefone.	121
Figura 109 - Jovens Em Uma Manifestação.	121
Figura 110 - Jovens Em Uma Parada Lgbtqi+.	123
Figura 111 - Jovens Jogando Nos Seus Pcs.	124
Figura 112 - Jovens De Cosplay Em Evento.	125
Figura 113 - Pingente Sorriso Do Imperador.	126
Figura 114 - Pingente Flauta Chenqing De Wei Wuxian.	127
Figura 115 - Pulseira De Prata Inspirada Em Lan Wanji.	128
Figura 116 - Brincos Wangxian De Coelho.	129
Figura 117 - Bracelete Nuvem Cigalong De Gusulan.	130
Figura 118 - Anéis Ajustáveis Wangxian.	131
Figura 119 - Caderno De Sensibilização 1.	133
Figura 120 - Caderno De Sensibilização 2.	134
Figura 121 - Análise Dos Cartões De Insight, Coleção De Joias.	139
Figura 122 - Análise Dos Cartões De Insight, Mo Dao Zu Shi.	140
Figura 123 - Análise Dos Cartões De Insight, Público-Alvo.	140
Figura 124 - Análise Dos Cartões De Insight, Metais.	141
Figura 125 - Análise Dos Cartões De Insight, Personagens.	141
Figura 126 - Análise Dos Cartões De Insight, Gemas.	142
Figura 127 - Painel Semântico Wei Wuxian.	144
Figura 128 - Paleta De Cores Wei Wuxian.	145
Figura 129 - Painel Semântico Lan Wanji.	146
Figura 130 - Paleta De Cores Lan Wanji.	147

Figura 131 - Painel Semântico Jiang Cheng.	148
Figura 132 - Paleta De Cores Jiang Cheng.	149
Figura 133 - Brainstorming 1.	152
Figura 134 - Brainstorming 2.	153
Figura 135 - Matriz De Posicionamento 1	154
Figura 136 - Matriz De Posicionamento 2.	154
Figura 137 - Geração De Alternativa 1	155
Figura 138 - Geração De Alternativa 2.	155
Figura 139 - Geração De Alternativa 3.	156
Figura 140 - Geração De Alternativa 4.	156
Figura 141 - Geração De Alternativa 5.	157
Figura 142 - Geração De Alternativa 6.	157
Figura 143 - Geração De Alternativa 7.	157
Figura 144 - Sketch Pingente Guqin.	158
Figura 145 - Sketch Faixa Dos Lan.	159
Figura 146 - Sketch Pingente Selo.	159
Figura 147 - Sketch Flor De Lotus.	160
Figura 148 - Skech Brasão Lan.	160
Figura 149 - Desenho Técnico Faixa Dos Lan.	161
Figura 150 - Desenho Técnico Brasão Lan.	161
Figura 151 - Desenho Técnico Pingente Selo.	162
Figura 152 - Desenho Técnico Guqin.	162
Figura 153 - Desenho Técnico Lotus.	163
Figura 154 - Faixa Lan, Visão Superior.	164
Figura 155 - Faixa Lan, Visão Frontal.	164
Figura 156 - Faixa Lan, Visão Superior.	164
Figura 157 - Faixa Lan, Visão Lateral.	165
Figura 158 - Faixa Lan, Visão Traseira.	165
Figura 159 - Guqin, Visão Superior Frontal.	165
Figura 160 - Guqin, Visão Interior.	166
Figura 161 - Guqin, Visão Frontal.	166
Figura 162 - Guqin, Visão Lateral.	166
Figura 163 - Flor De Lotus, Visão Frontal.	167
Figura 164 - Flor De Lotus, Visão Superior.	167

Figura 165 - Flor De Lotus, Visão Superior Diagonal.	168
Figura 166 - Flor De Lotus, Visão Inferior.	168
Figura 167 – Homenzinho De Papel, Visão Frontal.	169
Figura 168 - Homenzinho De Papel, Visão Inferior.	169
Figura 169 - Homenzinho De Papel, Visão Superior.	170
Figura 170 - Homenzinho De Papel, Visão Aproximada.	170
Figura 171 - Brasão Lan, Visão Frontal.	171
Figura 172 - Brasão Lan, Visão Lateral.	171
Figura 173 - Brasão Lan, Visão Lateral 2.	172
Figura 174 - Brasão Lan, Visão Superior.	172
Figura 175 - Homenzinho De Papel, Impressão 3d.	173
Figura 176 - Homenzinho De Papel 2, Impressão 3d	174
Figura 177 - Guqin, Impressão 3d.	175
Figura 178 - Guqin 2, Impressão 3d.	176
Figura 179 - Lótus, Impressão 3d.	177
Figura 180 - Lótus 2, Impressão 3d.	178
Figura 181 - Pulseira Faixa Lan, Impressão 3d.	179
Figura 182 - Faixa Lan, Impressão 3d.	180
Figura 183 - Pulseira Azul Faixa Lan, Impressão 3d.	180

LISTA DE SIGLAS

MDZS - Mo Dao Zu Shi.

MXTX – Mo Xiang Tong Xiu.

WW – Wei Wuxian

LW – Lan Wanji.

LISTA DE ANEXOS

Anexo 1 - Questionario Design De Joias - Mo Dao Zu Shi.	192
Anexo 2 - Caderno De Sensibilização	199

1. INTRODUÇÃO

1.1. Introdução

O Design de Joias é uma profissão de caráter bastante dinâmico, já que envolve a criatividade e a elaboração de um campo de ideias rico em referências históricas e culturais para a confecção das peças, além de suas possíveis reparações.

Um profissional nessa área também é capaz de atuar em várias, senão todas, as etapas produtivas do produto, desde sua ideia ao desenho, a produção e pôr fim a comercialização dele. Além disso, sua área de atuação é sem dúvidas bastante abrangente, podendo trabalhar em lojas ou até fábricas de joalherias, como também abrir o seu próprio atelier de maneira individual ou em conjunto com outros profissionais da área, assim sendo capaz de fazer produtos em massa ou até criar coleções personalizadas.

Em se tratando disso, a liberdade criativa do designer de joias pode voar solta quando este consegue trabalhar de maneira livre, sendo capaz de estudar o mercado, analisar o que está em alta na atualidade e dessa forma desenvolver um projeto para atrair vários grupos ou algum grupo em específico.

Mo Dao Zu Shi é uma novel chinesa de fantasia e ação, também conhecida como "Grandmaster of Demonic Cultivation" ou "O Mestre do Cultivo Demoníaco". A história é baseada em um romance BL (Boys' Love) escrito pela autora Mo Xiang Tong Xiu (MXTX) e foi adaptada em várias mídias, incluindo manhua (Quadrinho), donghua (animação chinesa), uma série de televisão (Dorama) entre outros.

A história é centrada em Wei Wuxian, um jovem mestre do cultivo demoníaco, que foi uma vez reverenciado como uma lenda viva, mas esse caminho acabou o levando a ruína e consecutivamente, a sua morte. Depois de 13 anos, Wei Wuxian retorna ao mundo dos vivos com uma nova identidade e começa a desvendar os mistérios de seu passado e enfrentar os inimigos misteriosos.

Através de flashbacks, a história revela a relação complexa de Wei Wuxian com Lan Wangji, um mestre do cultivo da seita Lan, e como eles lutaram juntos contra forças malignas e conspirações em um mundo repleto de magia, demônios e

intrigas políticas. Wei Wuxian também lida com os desafios de sua própria natureza demoníaca, enquanto tenta limpar seu nome e proteger seus entes queridos.

1.2 Justificativa

A novel de Mo Dao Zu Shi (MDZS) foi publicada em os anos de 2015 e 2016 pelo site de webnovels Jinjiang Wenxuecheng (JJWXC) na China, tendo alcançado a lista dos mais vendidos do The New York Times após o lançamento da tradução oficial em inglês com os seus dois primeiros volumes.

Dessa forma, em dezembro de 2022, foi traduzido oficialmente a 11 países, tendo inclusive o Brasil, e ainda há mais versões em italiano e espanhol que também foram anunciadas para serem lançadas em 2023.

Recentemente, no ano de 2022, a editora brasileira NewPop lançou a primeira versão do livro (novel) de MDZS em um país latino, essa notícia chegou deixando os fãs no geral entusiasmados e ansiosos, em especial os que conheceram a obra através das suas adaptações e que não tiveram a oportunidade de lerem a web novel antes da mesma ser retirada do ar.

Contextualizando, antes que as licenças fossem garantidas para o lançamento oficial das edições estrangeiras, as traduções feitas por fãs do romance foram fundamentais para espalhar a fama de MDZS internacionalmente. No Brasil os fãs utilizaram a plataforma Wattpad (Aplicativo de histórias e fanfics) para publicar as traduções da obra de maneira gratuita para outros fãs. Porém mais tarde, cada grupo retirou de bom grado esses projetos de tradução, pois a editora NewPop adquiriu as licenças para o lançamento comercial do romance no Brasil.

Com toda essa fama é de se esperar que exista diversos itens dedicados a MDZS, como bonecos, fotos, figures, camisetas personalizadas, além de acessórios, esses que podem ser bijuterias como de materiais mais refinados, como de prata 925 e ouro, porém jóias da obra de MXTX (Mo Xiang Tong Xiu, autora de MDZS) feitas com esses materiais não possuem tanta acessibilidade.

Pensando nisso, a ideia de ter um conjunto exclusivo de jóias para o fandom brasileiro, seria uma forma dos usuários se sentirem mais introduzidos no universo de Mo Dao Zu Shi.

Tendo em vista o crescente aumento no mercado pela de demanda do consumidor por novas variedades e designs de jóias, como diz o relatório do Mordor Intelligence. A demanda pelo segmento de jóias de luxo está estimulando uma grande parte do mercado, por conta da crescente preferência por joias feitas de pedras preciosas e minerais. O mercado estudado é altamente influenciado pelas mudanças

nas tendências da moda, principalmente devido à contínua adaptação nas ofertas a esse grande volume de inovações no mundo do design de jóias.

As pedras preciosas e semipreciosas, são muito utilizadas para fazer vários tipos de peças de joalheria, incluindo joias finas. Os designers de jóias brasileiros são conhecidos por combinar pedras preciosas coloridas para criar um gama de cores muito atraentes em uma única peça. As quais são feitas manualmente, com desenho muito cuidadoso e detalhado junto às pedras preciosas, o que torna as joias muito mais caras. O visual único das joias brasileiras é imensamente popular entre os consumidores do mercado nacional e é considerado um dos temas do estilo brasileiro reconhecidos internacionalmente.

1.3 Objetivos

1.3.1 Objetivos Gerais

Desenvolver um conjunto de jóias inspiradas na light-novel chinesa, **Mo Dao Zu Shi**.

1.3.2 Objetivos Específicos

- Compreender as técnicas do design de joias e de ourivesaria.
- Reunir informações acerca de materiais preciosos para a composição das peças, principalmente, prata 925 e ouro.
- Reunir informações dos usuários(fandom) de MDZS para melhorar a veracidade das joias.
- Entender como funciona o corte e lapidação das gemas.
- Reunir e analisar informações de gemas e jóias preciosas brasileiras.

1.4 Problematização

Apesar da novel de Mo Dao Zu Shi ter tido o seu merecido sucesso sendo espalhado para todos os cantos do mundo e possuindo tantas adaptações e produtos no seu nome, a busca por determinados produtos, derivados desse universo, pode ser uma tarefa muito difícil para alguns fãs.

Mesmo sendo um fandom muito ativo e concentrado em comunidades online, em eventos de anime e mangá, são poucos os produtos nacionais voltados exclusivamente para esse público, fazendo com que a maioria procure por produtos internacionais que muitas vezes tem uma qualidade baixíssima e o custo muito elevado, além de que muitos sites internacionais não são de fácil acesso.

Por outro lado, segundo o relatório do Mordor Intelligence, Mercado de Joias no Brasil - Crescimento, Tendências e Previsão (2023 - 2028), espera-se que o mercado de joias no Brasil cresça a uma CAGR (taxa de crescimento anual composto) de 1,79% durante o período de previsão (2022-2027). Ainda nesse estudo, o Brasil é reconhecido como a fonte mais prolífica de pedras preciosas de classe mundial, contendo inúmeros tipos de pedras preciosas encontradas no país, incluindo água-marinha, ametista, citrino, diamante, esmeralda, quartzo, rubi, safira e topázio, entre outras.

O crescimento no mercado de joias é impulsionado por sua mudança em larga escala para as plataformas virtuais, onde os consumidores no país todo estão se tornando cada vez mais e mais confortáveis para fazer compras online. E os principais vendedores do país estão aproveitando as oportunidades que esse novo mercado traz, como a Tiffany & Co. que atualmente opera sites habilitados para comércio eletrônico em 13 países em todo o mundo.

O mercado de joalheria brasileira é uma das indústrias de bens de consumo em crescimento, com um número cada vez maior de usuários trazendo produtos às suas lojas, com designs inovadores. Por chegada sob medida de produtos customizados, específicos e às vezes personalizados, a demanda por joias tem impulsionado as vendas em lojas especializadas por todo o país.

Desse modo, traçando um paralelo entre essas duas situações, esse projeto que será desenvolvido planeja atender a necessidade de um mercado que possui um potencial para ser explorado e outro que está ainda está se desenvolvendo.

1.5 Métodos e Técnicas

O método a ser utilizado no desenvolvimento do projeto será o Design Thinking, é abordado no livro “Design Thinking Inovação em Negócios” de Maurício Vianna, composto de 4 etapas fundamentais para a conclusão do projeto.

Imersão Preliminar

Nessa etapa é efetuado um **Reenquadramento**, que busca um conhecimento prévio da problemática a ser solucionada, em seguida é elaborada a **Pesquisa Exploratória** e a **Pesquisa Desk** para obter informações sobre o público alvo do projeto, como o problema se apresenta no contexto atual, e as soluções que existem sobre o tema que será estudado.

Imersão em Profundidade

Nessa fase o foco é o ser humano, e tudo o que está envolto à eles. Como eles pensam, o que fazem, como falam e entre outros. Nessa fase temos algumas etapas importantes:

Cadernos de Sensibilização: Permite a obtenção de informações sobre a rotina do usuário.

Um dia na vida: É feita uma simulação por parte do autor do projeto sobre a vida do usuário estudado. Essa etapa permite que o pesquisador se coloque no lugar do usuário.

Análise e Síntese

Nessa etapa foram organizadas todas as informações coletadas na parte de Imersão, e analisadas. Com isso no final é realizada uma síntese para nortear as etapas finais do projeto de maneira precisa.

Cartões de Insights: Nessa fase as informações coletadas na etapa de imersão são separadas e classificadas em cartões, que contém tema, fonte e informação. (imersão)

Diagrama de Afinidades: Agrupamento dos cartões de insight baseado em afinidades. Assim são criados determinados grupos com temas similares. (análise)

Resumo das informações em uma visualização sobre o usuário. (análise)

Crítérios Norteadores: São definidos os critérios que não devem ser perdidos de vista ao longo do projeto, o que vai guiar a equipe nesse processo. (síntese)

Ideação

Destinada a geração de ideias baseadas na síntese do projeto realizada na fase anterior.

Brainstorming: É um processo criativo feito com a finalidade de gerar muitas ideias em um curto espaço de tempo.

Cardápio de Ideias: Um catálogo feito com todas as ideias geradas no projeto, pode conter comentários relativos à elas.

Matriz de Posicionamento: Análise estratégica das ideias geradas ao longo dessa etapa.

Prototipação

E por último, após selecionar algumas das melhores ideias geradas na etapa anterior, passamos para a fase de prototipagem, onde o projeto toma forma, e são criados modelos ou representações tangíveis das soluções propostas. Esses protótipos podem variar em complexidade, desde esboços simples até protótipos físicos funcionais.

Dessa forma, depois que o protótipo estiver pronto, será feito um teste com os usuários. Para que em seguida seja feito o feedback dos mesmo, caso ocorra erros e a necessidade de melhorias no protótipo.

2 IMERSÃO PRELIMINAR

2.1 Pesquisa Exploratória

Saber o perfil dos usuários é uma tarefa que demanda muita pesquisa e conhecimento de seu comportamento e características a respeito do nosso tema. Sendo assim, foi realizado um questionário preestabelecido, por 132 pessoas, e para isso foi necessário o auxílio do aplicativo Google Forms para realizar a análise de dados.

Qual seu gênero?

132 respostas



Figura 1 – Gráfico: Qual seu gênero?

Fonte: Google Forms

Segundo o gráfico acima, a maioria das pessoas que responderam ao questionário são do gênero Feminino, seguido do gênero Não-Binário.

- 116 pessoas são do gênero Feminino.
- 9 pessoas são do gênero Não-Binário
- 3 pessoas são Gênero-Neutro.
- 1 pessoa é do gênero Masculino
- 1 pessoa é Transgênero.
- 1 pessoa preferiu não dizer o seu gênero.
- 1 pessoa selecionou a opção Outro.

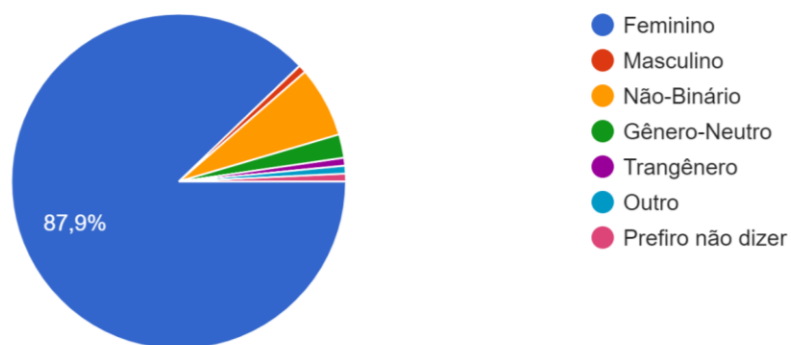
Qual a sua idade?

132 respostas



Figura 2 - Gráfico: Qual a sua idade?

Fonte: Google Forms

Analisando o gráfico acima, a maioria das pessoas que responderam ao questionário estão na faixa etária dos 18 - 22 anos.

- 62 pessoas estão na faixa-etária de 18 - 22 anos.
- 25 pessoas estão na faixa-etária de 23 - 27 anos.
- 20 pessoas estão na faixa-etária de 28 - 33 anos.
- 16 pessoas estão na faixa-etária de + de 40 anos.
- 9 pessoas estão na faixa-etária de 34 - 38 anos.

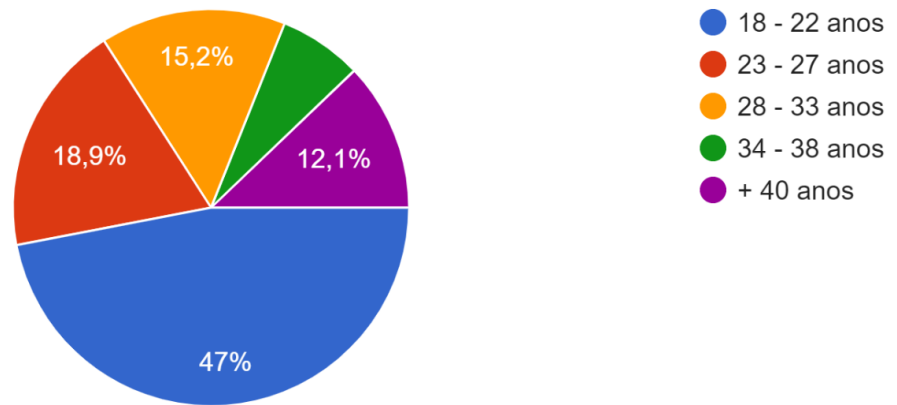
Qual seu Nível de Escolaridade?

132 respostas



Figura 3 – Gráfico: Qual seu nível de escolaridade?

Fonte: Google Forms

De acordo com o gráfico acima, cerca de 58,3% (77) das pessoas estão cursando o Ensino Superior, seguido de 34,1% (45) que estão no Ensino Médio.

A quanto tempo você conhece MDZS?

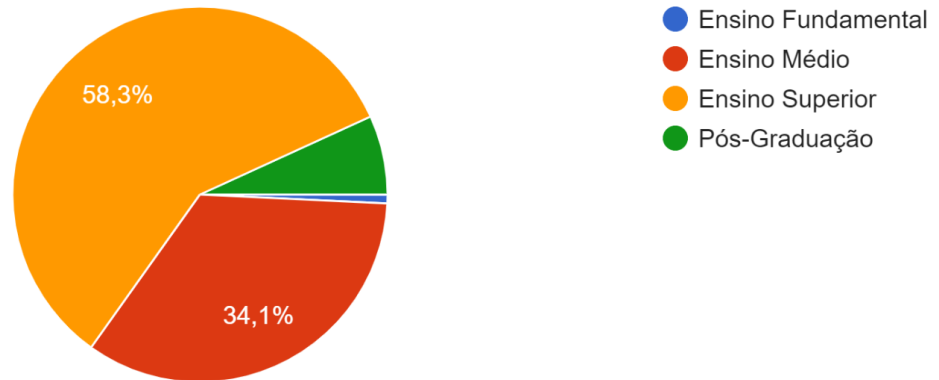
132 respostas



Figura 4 – Gráfico; A quanto tempo você conhece MDZS?

Fonte: Google Forms

Segundo o gráfico, cerca de 57 pessoas conheceram MDZS a mais de 3 anos, enquanto outras 54 pessoas conheciam a cerca de 2 anos.

Qual foi o seu primeiro contato com MDZS?

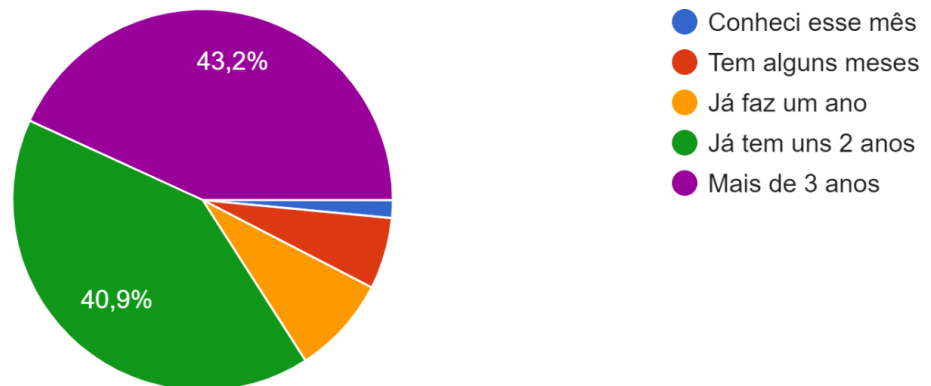
132 respostas



Figura 5 – Gráfico: Qual foi o seu primeiro contato com MDZS?

Fonte: Google Forms

No gráfico consta que a maioria das pessoas conheceram MDZS pela série “The Untamed”, seguido pelo Donghua (animação chinesa) e pela WebNovel.

Você usaria uma joia inspirada em MDZS no dia-a-dia?

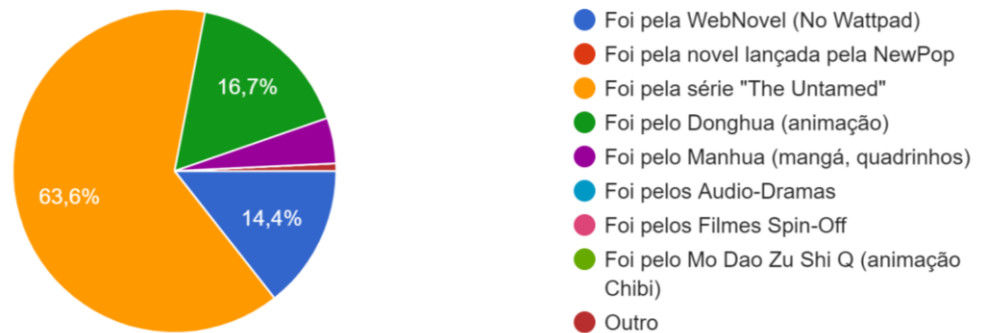
132 respostas



Figura 6 – Gráfico: Você usaria uma joia inspirada em MDZS no dia a dia?

Fonte: Google Forms

Cerca de 78% (103) das pessoas votaram que “Sim, usaria sem problemas”, e outros 19,7% (26) votaram em “Sim, mas depende da joia.”.

Se sim, por que?

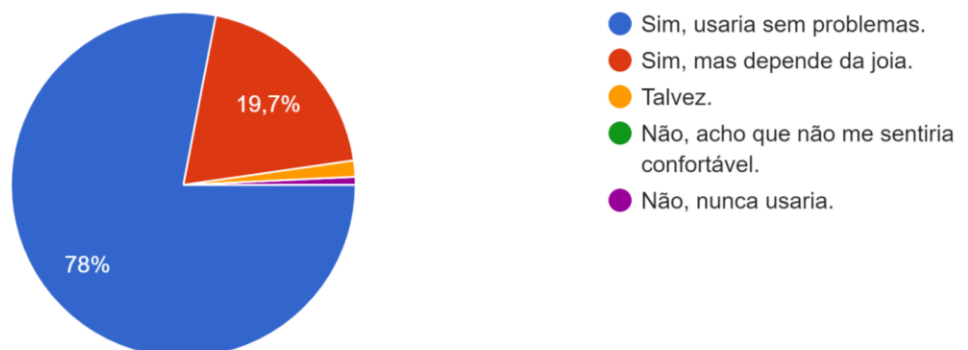
108 respostas

Quero levar comigo para todo lugar essa série que amo

Porque acho diferente o design e é diferente.

Por que acho muito lindos ,e tbm posso sentir perto da animação...

Além do fato de mostrar o apoio a obra, estaria também carregando um pedaço de uma história que foi me marcou de diversas formas, onde eu encontrei personagens com características minhas, e seria como ter ela sempre ao meu lado e comigo, porque mesmo sendo uma fã, esse amor iria longe sendo representado de forma única.

Porque gosto dos designs que já vi.

Pq gosto da estética chinesa para adereços no geral

Porque amo tudo relacionado à eles

amo coisas com temas que gosto, pode ser até as cores que representa eles

Figura 7 - Se sim, por quê?

Fonte: Google Forms

Essa pergunta acompanha a última pergunta analisada “ Você usaria uma joia inspirada em MDZS no dia a dia?”, nela pede a justificativa da resposta do usuário na questão anterior, assim foram constatadas diversas respostas.

Resumindo, ao serem questionados sobre por que usariam joias inspiradas em MDZS, foram levantados os seguintes aspectos:

- O gosto pela estética elegante e atrativa da obra.
- Pelo sentimento de fã e demonstrar apoio à obra.
- Pelo sentimento de satisfação de usar acessórios que remetem a elementos nostálgicos ou queridos pelos usuários.
- Já possuem itens referentes a MDZS e gostariam de terem mais coisas sobre esse universo.
- Para terem sempre algo para se lembrarem da obra, dos bons momentos e dos personagens que tanto os cativaram com seu carisma e histórias, sendo elas felizes ou não.
- Uma forma de demonstrarem suas próprias personalidades e gostos através das joias.

Qual das seitas/clãs proeminentes você mais gosta?

132 respostas



Figura 8 – Gráfico: Qual das seitas/clãs proeminentes você mais gosta?

Fonte: Google Forms

De acordo com o gráfico, a maioria votou na Seita de Gusulan como favorita, seguido da Seita de YunmengJiang em segundo lugar.

- 98 pessoas votaram em GusuLan.
- 76 pessoas votaram em YunmengJiang.
- 16 pessoas votaram em QingheNie.
- 10 pessoas votaram em QishanWen.
- 9 pessoas votaram em LanLingJin.

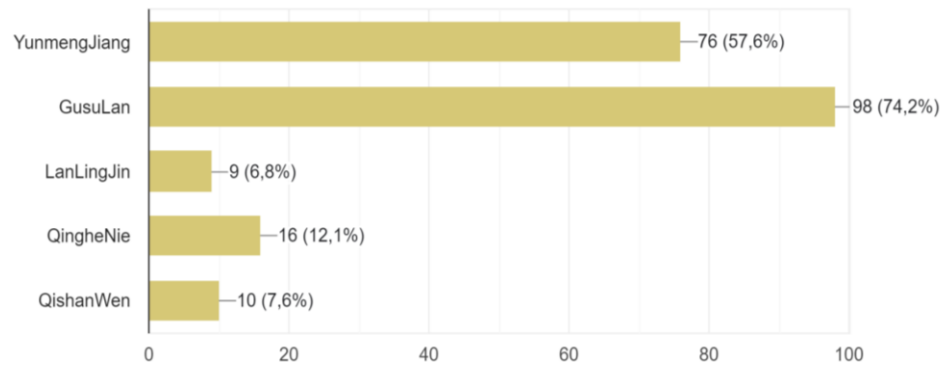
Usariam uma joia com o pingente das Seitas?

132 respostas



Figura 9 – Gráfico: Usariam uma joia com o pingente das Seitas?

Fonte: Google Forms

Pode se ver que a maioria das pessoas votaram em “Sim, sem problemas” enquanto o restante votou em “Talvez”, sem respostas negativas.

Quais tipos de joias e acessórios você usa no dia-a-dia?

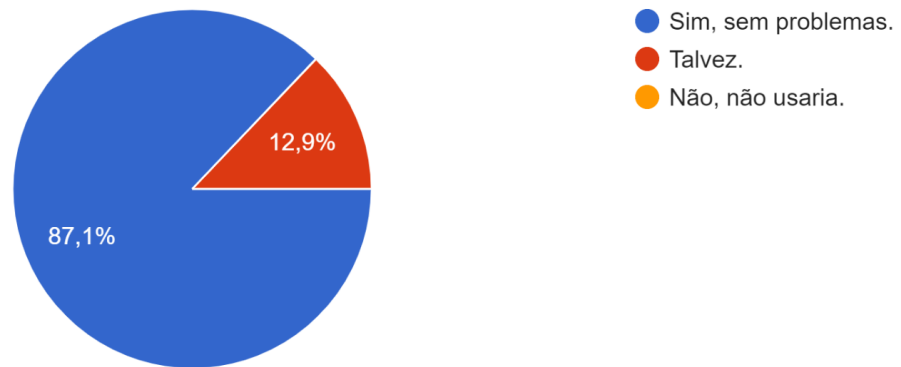
132 respostas



Figura 10 – Gráfico: Usariam uma joia com o pingente das Seitas?

Fonte: Google Forms

Analisando os gráficos sobre joias e acessórios acima, podemos ver que a maioria das pessoas gostam, seguindo a ordem do mais votados, de usar brincos, anéis, pulseiras, cordões, gargantilhas, piercing, tornozeleiras e por fim, alianças. Além de terem tido outras sugestões como: acessórios para cabelo como tiara e presilhas, alargadores, pulseiras com berloques, braceletes e broches.

Se fosse para você escolher usar uma joia inspirada em um personagem de MDZS, quem seria?
132 respostas

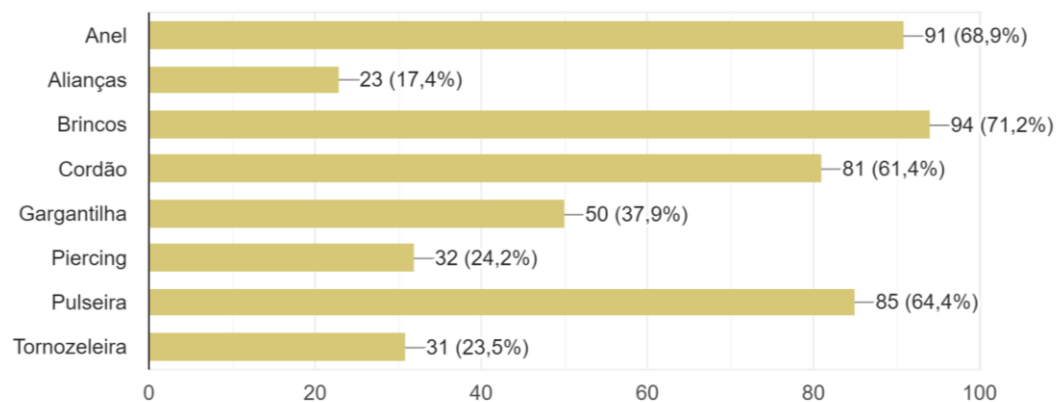

Figura 11 – Gráfico: Se fosse para você escolher usar uma joia inspirada em um personagem de MDZS, quem seria?

Fonte: Google Forms

De acordo com o gráfico os personagens mais votados foram Wei Wuxian / Wei Ying (o protagonista), Lan Wanji / Lan Zhan (par romântico do protagonista), Jiang Cheng (irmão de consideração de Wei Wuxian), Lan Sizhui (filho adotivo de Wei Wuxian e Lan Wanji) e Lan Xichen (irmão mais velho de Lan Wanji).

Que tipo de material de joia você gosta mais de usar?

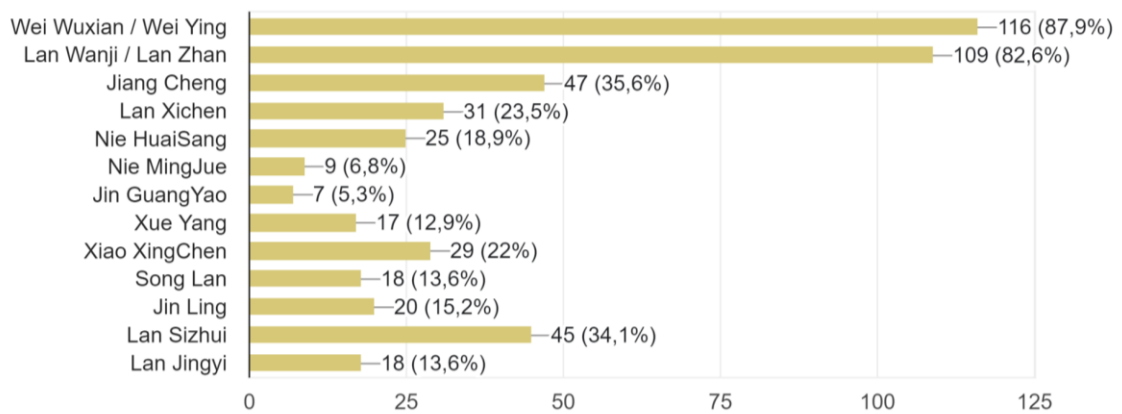
132 respostas



Figura 12 – Gráfico: Que tipo de material de joia você gosta mais de usar?

Fonte: Google Forms

Analisando o gráfico, podemos ver que o material mais votado foi a prata, seguido pelo Aço, Ouro e o Tungstênio. Porém, também tiveram outras sugestões de metais, como o titânio e o aço cirúrgico.

Qual tipo de joias você costuma ou gosta de usar?

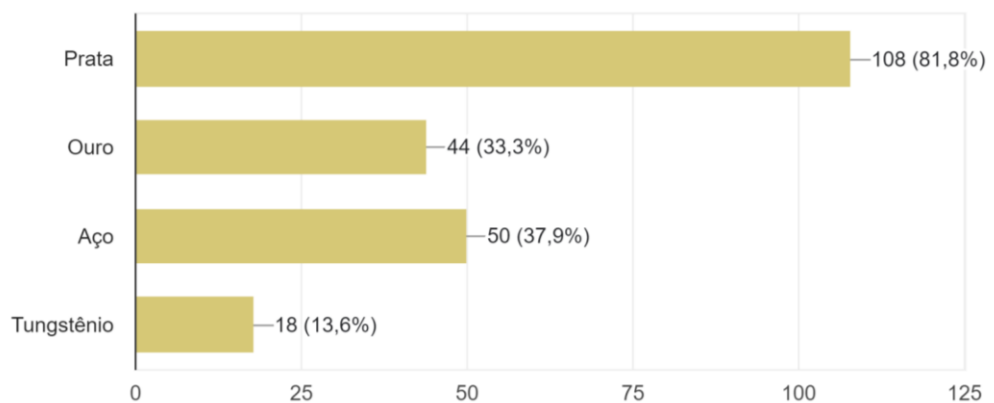
132 respostas



Figura 13 – Gráfico: Qual tipo de joias você costuma ou gosta de usar?

Fonte: Google Forms

Aqui vemos que a grande parte das pessoas votaram nas Bijuterias e nas joias Semipreciosas como o tipo de joia que mais usam no dia a dia

O que mais te atrai no estilo de arte de Mo Dao Zu Shi?

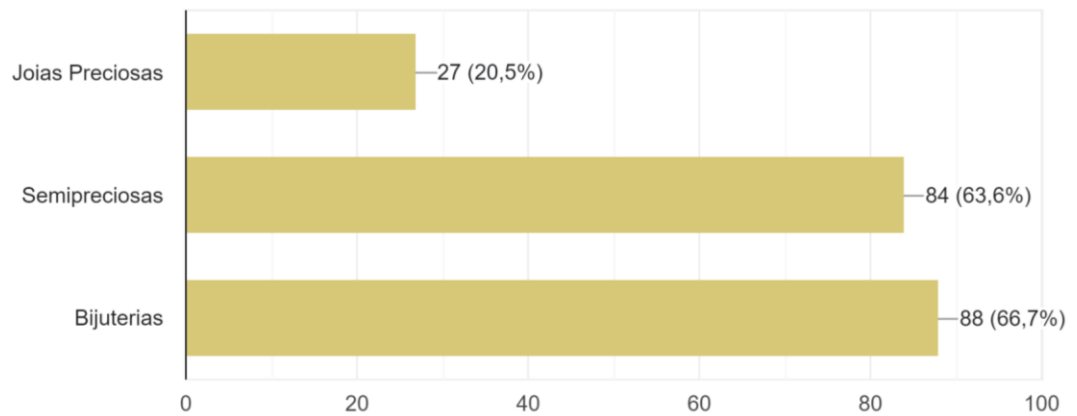
132 respostas

Sou apaixonada pela cultura asiática em geral e mdzs não poderia ser diferente pois todas as simbologias são significantes.

A forma como a mesma coisa pode ser representada de várias maneiras e em traços diferentes sem perder a beleza e a simbologi.

O traço chinês, único, em todas as artes ele transmite conforto e uma série de emoções

A história

Diversidade

As cores e as formas

As roupas .

O que me atrai na arte da obra, é os detalhes. Principalmente as pinceladas, a forma fluente em como somente alguns traços pode mostrar uma história incrível e impactante, mas algo que também me cativa

Figura 14 - O que mais te atrai no estilo de arte de Mo Dao Zu Shi?

Fonte: Google Forms

Essa pergunta aberta foi feita para saber o que mais atraía a atenção dos usuários no estilo de arte de Mo Dao Zu Shi em sua totalidade, o que rendeu diversas respostas, que foram as seguintes:

- A cultura Chinesa como um todo, como: arte, arquitetura, costumes, vestimentas, comida, ambientes, música, instrumentos, estética entre outros.
- A estética dos personagens e seu conjunto de cores distintas.
- A parte mais delicada e elegante dos elementos.
- Diversidades de instrumentos e armas típicas da cultura abordada.
- Os elementos de fantasia do gênero *Wuxia* (gênero chinês para fantasia e artes marciais em um mundo medieval imaginário) e *Xianxia* (gênero de fantasia chinesa influenciado pela mitologia chinesa, taoísmo, budismo etc.)
- Os Brasões das Seitas Proeminentes (Seita Lan, Seita Jiang, Seita Wen etc.)
- As vestimentas ornamentadas e exclusivas de cada personagem e de cada seita.
- A simbologia que está presente em quase todos os aspectos da obra, como nas armas, instrumentos, selos espirituais, seitas entre outros.
- O auto detalhamento na estética e na composição, tanto dos personagens quanto no universo da novel e suas adaptações como um todo.

Qual símbolo e derivados você mais gosta da obra? (Como os animais, instrumentos, selos, arquitetura etc.)

132 respostas

Amo as simbologias do coelho. As flautas e guqin. Os acessórios
Chenqing, os talismãs e feitiços
Os coelhos, as nuvens de gusu, flores de lótus, peônias, os trajes
Arquitetura, coelho, os instrumentos
As nuvens, lótus sua história por trás, os coelhos também e a lua!
Arquitetura
Arquiteturas
Espadas ,magia coelho .
Dizi, Guqin, Espadas, flores, coelhos.

Figura 15 - Qual símbolo e derivados você mais gosta da obra?

Fonte: Google Forms

Essa foi a última pergunta feita no questionário, foi feita na intenção de saber quais os elementos, símbolos e derivados da obra mais marcaram os usuários, e os resultados resumidamente foram os seguintes:

- Os animais, como os coelhos, Fada (cachorra espiritual de Jin Ling) e a Maçãzinha (o jumento de Wei Wuxian).
- Os instrumentos espirituais dos protagonistas: a flauta (Chenqing) de Wei Wuxian e a cítara chinesa/Guqin de Lan Wanji, entre outros.
- As espadas dos personagens, como: a Suibian (Wei Wuxian), Bichen (Lan Wanji), e outras armas como o chicote Zidian de Jiang Cheng.
- Os Brasões das Seitas, suas cores e elementos que os compõem, como as nuvens no caso de GusuLan e a flor de Lótus da Seita Jiang.
- Os selos em formato humanoide e os selos utilizados por Wei Wuxian.
- As jarras de licor “Sorriso do Imperador”.
- Os elementos da arquitetura.
- O Amuleto do Tigre Estígio.
- As fitas vermelha e branca dos protagonistas.

2.2 Pesquisa Desk

2.1.1 Mo Dao Zu Shi

Mó Dào Zǔ Shī (MDZS), ou “O Grão-Mestre do Cultivo Demoníaco”, é uma novel chinesa escrita por Mò Xiāng Tóng Xiù, sendo publicada em 2016 pelo site de webnovels Jinjiang Wenxuecheng (JJWXC). O livro se transformou num grande fenômeno, conquistando milhares de fãs em todo o mundo, o que acabou lhe gerando diversas adaptações como manhwa (quadrinho), animação, audiodrama, audiobook, filme spin-off em live action e o drama (ou dorama) fez tanto sucesso que acabou abrindo portas para outras adaptações.



Figura 16 - Wei Wuxian e Lan Wanji - arte oficial.

Fonte: <https://www.redbubble.com/i/greeting-card/Mo-Dao-Zu-Shi-2-poster-by-fusudrama/41164744.5>

Contexto



Figura 17 - Capa do Primeiro Volume de MDZS Versão Chinesa (2019).

Fonte: <https://koonbooks.com/products/grandmaster-of-demonic-cultivation-taiwanese-novel>

Escrita pela autora Mò Xiāng Tóng Xiù (MXTX), Mo Dao Zu Shi (MDZS) é uma novel chinesa publicada em 2016 pelo site de webnovels Jinjiang Wenxuecheng (JJWXC), cujo título poderia ser traduzido como “O Grão-Mestre do Cultivo Demoníaco”.

A novel pertence ao gênero *Xianxia* (Heróis Imortais), que é um gênero de histórias envolvendo fantasias ligadas à mitologia chinesa. Nesse gênero existem elementos tradicionais da cultura chinesa como arte marcial, religião, medicina, contando com a presença de demônios, divindades, fantasmas etc.

Nessas histórias, os personagens costumam ser chamados de cultivadores, pessoas que buscam purificar a alma até atingir um estágio de iluminação que lhe proporciona características distintas em relação aos seres comuns.

Nessa novel, os personagens transitam pelo *Jianghu*, que é o termo usado para designar a comunidade de artistas marciais e pugilistas nas histórias *Xianxia* (e também no gênero *Wuxia*, que significa algo como Heróis Marciais), diferentes dos praticantes de artes marciais comuns. Eles, em geral, são reunidos em seitas e clãs, e há vários tipos de técnicas e métodos para a prática das artes marciais e de cultivo.

Além disso, MDZS também é classificada como *Danmei*, ou seja: um tipo de gênero literário que romantiza as relações entre homens, muitas vezes a partir de uma perspectiva feminina romântica. Essa classificação recebe outros nomes dependendo da língua, em inglês é utilizado o termo *boys love*, enquanto no japonês é chamado de *yaoi*.

A novel publicada em 2016 pelo site de webnovels Jinjiang Wenxuecheng (JJWXC), conquistou uma base de fãs acalorados e foi aclamada pela sua história cativante, personagens carismáticos e o mundo de fantasia rico, o que resultou em uma série de reconhecimentos e premiações, entre eles estão:

- **Golden Lily Awards (2016):** A novel ganhou o prêmio de "Melhor Romance" no Golden Lily Awards em 2016, um evento anual de premiação para obras de danmei na China.
- **6th China Online Literature Awards (2016):** A obra recebeu o prêmio de "Melhor Romance de Fantasia" na 6ª edição do China Online Literature Awards, uma premiação dedicada a obras literárias online na China.
- **1st Tencent Animation & Comics Awards (2017):** "Mo Dao Zu Shi" ganhou o prêmio de "Melhor Romance" na primeira edição do Tencent Animation & Comics Awards, um prêmio dedicado a obras de animação e quadrinhos na China.
- **2nd YinYueTai V-Chart Awards (2017):** A adaptação do drama em live-action de "Mo Dao Zu Shi" recebeu o prêmio de "Melhor Web Drama de Fantasia" na 2ª edição do YinYueTai V-Chart Awards, um prêmio dedicado a programas de entretenimento online na China.

Mo Dao Zu Shi é conhecido pela sua vasta popularidade e proliferação de seu par romântico Wangxian (ship do casal, Lan Wanji + Wei Wuxian), e por sua comunidade de fãs intensamente devotada, tanto na China quanto em outros países.

Em dezembro de 2022, foi traduzido oficialmente para vietnamita, tailandês, coreano, birmanês, húngaro, russo, japonês, alemão, inglês, português do Brasil e francês. As versões em italiano e espanhol também foram anunciadas para lançamento em 2023.

Os dois primeiros volumes da tradução oficial em inglês alcançaram a lista dos mais vendidos do The New York Times após seu lançamento.

Porém antes que as licenças fossem garantidas para o lançamento oficial de edições estrangeiras, as traduções feitas por fãs do romance foram fundamentais para espalhar a fama de MDZS internacionalmente. Vários grupos foram formados por fãs ávidos para fornecer traduções valiosas e gratuitas em vários idiomas diferentes, para ser amplamente compartilhado online. Mais tarde, cada grupo retirou de bom grado esses projetos de tradução, pois as editoras estrangeiras adquiriram as licenças para o lançamento comercial do romance em seus respectivos países.

Adaptações

Entre suas adaptações multimídia oficiais estão um webcomic, um áudio-drama, uma série animada e seu spin-off, um audiolivro, uma série da web de ação ao vivo e um jogo para celular que até o momento ainda não foi lançado.

Aqui estão algumas das principais adaptações da novel e seus anos de lançamento:

- **Áudio Drama "Mo Dao Zu Shi"**: É uma adaptação em formato de drama em áudio, com dublagem de voz e trilha sonora. Foi lançada na China em 2015 e é considerada uma das primeiras adaptações da novel.



Figura 18 - Imagem ilustrativa do Áudio Drama 02 de MDZS

Fonte: [https://mo-dao-zu-shi.fandom.com/es/wiki/Audio_02_\(Temporada_1\)](https://mo-dao-zu-shi.fandom.com/es/wiki/Audio_02_(Temporada_1))

- **"The Untamed" (Série de televisão / Drama)** - Lançada em 2019, é uma série de televisão chinesa de 50 episódios estrelada por Xiao Zhan como Wei Wuxian e Wang Yibo como Lan Wangji. A série foi baseada em "Mo Dao Zu Shi" e ganhou muitos fãs por sua representação única dos personagens e de sua história.

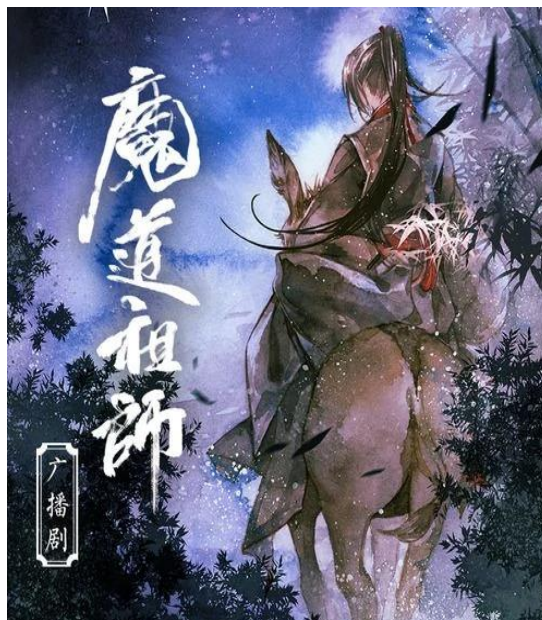

Figura 19 - Pôster do Drama The Untamed.

Fonte: <https://extra.globo.com/tv-e-lazer/the-untamed-supera-10-bilhoes-de-visualizacoes-prepara-lanc>



Figura 20 - Personagens de The Untamed: Wen Ning, Jiang Cheng, Wei Wuxian, Lan Wangji e Lan Xichen.

Fonte: <https://www.facebook.com/MoDaoZuShiBR/photos/a.179427122681429/387864911837648/?ty>

- **"Mo Dao Zu Shi" (Donghua / Animação)** - Lançado em julho de 2018, produzido pela Tencent Penguin Pictures e pela B.C May Pictures, é uma animação chinesa baseada na novel original. É também conhecido como "Grandmaster of Demonic Cultivation" em inglês. O donghua foi bem recebido por sua animação de alta qualidade e fidelidade à história original. A primeira temporada contou com 15 episódios e a segunda com 8 episódios. A terceira temporada estreou em 2021 e contou com 12 episódios.



Figura 21 - Arte comemorativa do aniversário do Donghua de Mo Dao Zu Shi.

Fonte: <https://quintacapa.com.br/novel-mo-dao-zu-shi-mdzs/#:-:text=A%20história%20inicia%20apres>



Figura 22 - Pôster da 2ª Temporada da Animação de Mo Dao Zu Shi.

Fonte: <https://mdzsbr.blogspot.com/p/donghua.html>

- **"Mo Dao Zu Shi G" (Donghua / Animação)** - Lançado em 31 de Julho de 2020, essa é uma animação em versão chibi (onde os personagens são desenhados em uma versão estilizada, com cabeças maiores, corpos pequenos, com uma aparência fofa e um pouco infantil) que no momento contem com 30 episódios. Esse spin-off chibi ocorre durante os três períodos da vida de Wei Wuxian (protagonista da história), são esses a sua adolescência, idade adulta e renascimento após a morte. Aqui foi selecionando as partes mais fofas, quentes e curativas como o conteúdo principal, o que foi uma forma dessa série curar o público que adora a história principal de MDZS, mas que ficou "angustiado" com a trama melancólica do drama.



Figura 23 - Pôster do Mo Dao Zu Shi Q.

Fonte: <https://quintacapa.com.br/novel-mo-dao-zu-shi->

[mdzs/#:~:text=A%20história%20inicia%20apresentando%20o,as%20várias%20seitas%20contra%20e](https://quintacapa.com.br/novel-mo-dao-zu-shi-mdzs/#:~:text=A%20história%20inicia%20apresentando%20o,as%20várias%20seitas%20contra%20e)
[le](https://quintacapa.com.br/novel-mo-dao-zu-shi-mdzs/#:~:text=A%20história%20inicia%20apresentando%20o,as%20várias%20seitas%20contra%20e)

- **"Mo Dao Zu Shi" (Manhua / quadrinhos)** - Lançados a partir de 2017 pelo Kuaikanmanhua (site de leitura de manhua, quadrinhos chineses, online), os quadrinhos de "Mo Dao Zu Shi" foram adaptados da novel e desenhados por diferentes artistas como Mao Tuan Xiao Jian Jian e Luo Di Cheng Qiu. Eles oferecem outra forma de apreciar a história com ilustrações visualmente impressionantes. Ao que tudo indica, até o momento os lançamentos desse manhua ainda estão em andamento.



Figura 24 - Pôster Oficial do Manhua de Mo Dao Zu Shi.

Fonte: <https://mdzsbr.blogspot.com/p/manhua.html>

Mo Dao Zu Shi é conhecido pela sua vasta popularidade e proliferação de seu par romântico Wangxian (ship do casal, Lan Wanji + Wei Wuxian), e por sua comunidade de fãs intensamente devotada, tanto na China quanto em outros países.

Em dezembro de 2022, foi traduzido oficialmente para vietnamita, tailandês, coreano, birmanês, húngaro, russo, japonês, alemão, inglês, português do Brasil e francês. As versões em italiano e espanhol também foram anunciadas para lançamento em 2023.



Figura 25 - Anúncio do Lançamento da versão Brasileira de MDZS pela Editora NewPop.

Fonte: <https://momentokdrama.com.br/2022/02/18/mo-dao-zu-shi-actualizacoes-sobre-o-lancamento-do-livro-que-inspiro-u-o-c-drama-os-indomaveis-no-brasil/>

Os dois primeiros volumes da tradução oficial em inglês alcançaram a lista dos mais vendidos do The New York Times após seu lançamento.

Porém antes que as licenças fossem garantidas para o lançamento oficial de edições estrangeiras, as traduções feitas por fãs do romance foram fundamentais para espalhar a fama de MDZS internacionalmente. Vários grupos foram formados por fãs ávidos para fornecer traduções valiosas e gratuitas em vários idiomas diferentes, para ser amplamente compartilhado online. Mais tarde, cada grupo retirou de bom grado esses projetos de tradução, pois as editoras estrangeiras adquiriram as licenças para o lançamento comercial do romance em seus respectivos países.

Trama da História

A história começa apresentando o personagem protagonista Wei WuXian, que foi odiado por todos após provocar o caos no mundo em razão de suas práticas com o cultivo demoníaco (Mo Dao), tendo sido derrotado e morto em um cerco que uniu as várias seitas contra ele. Em seguida, a história pula para treze (13) anos depois de sua morte, a alma de Wei WuXian desperta em um novo corpo, que ele descobre ser de Mo XuanYu, um jovem dito como um lunático por todos que realizou um ritual de sacrifício em busca de vingança.



Figura 26 - Wei Wuxian acordando no corpo de Mo XuanYu.

Fonte: <https://somoskudasai.com/noticias/anime/el-donghua-mo-dao-zu-shi-revela-los-detalles-de-sus-blu-ray-dvd-japoneses/>

O mestre do cultivo demoníaco decide cumprir com o desejo do sacrifício do jovem Mo e viver uma vida tranquila e despreocupada, sem ter o peso de seu nome nas costas. Porém, logo se depara com a presença de espíritos demoníacos na casa da família de Mo XuanYu e com a chegada de membros da seita GusuLan, que foram chamados pela família Mo para ajudar. E para completar, a chegada do segundo Jovem Mestre da família Lan, Lan Wangji, antigo conhecido de Wei WuXian, faz com que ele se preocupe e acaba alterando seus planos de fugir em paz junto com o jumento Maçãzinha. Com tudo o que ocorre, ele acaba se inserindo no meio de um

mistério envolvendo um corpo despedaçado, que envolve muito mais sobre o seu passado e tramas das pessoas proeminentes das seitas mais importantes.

A narrativa de Mo Dao Zu Shi desenvolve a trama do presente de Wei WuXian, no corpo de Mo XuanYu – e tentando manter sua verdadeira identidade em segredo – em busca da solução do caso juntamente com Lan WangJi. Mas, também, a história em alguns momentos retorna ao passado do mesmo, contando sobre sua origem, como ele se aproximou de Lan WangJi, como era seu relacionamento com seus irmãos da seita Yunmeng Jiang, seu envolvimento com o cultivo demoníaco e toda a série de eventos que fez com que o jovem brilhante e promissor se tornasse um cultivador tão odiado e temido pelo mundo do cultivo.

Ao longo da trama, Wei Wuxian e Lan Wangji enfrentam inúmeros obstáculos, incluindo outros cultivadores poderosos, demônios e segredos sombrios do passado. A história é uma mistura de ação emocionante, romance cativante e intrigas políticas, com temas de amizade, romance, sacrifício, redenção, aborda questões de justiça, moralidade e aceitação de diferenças em um mundo cheio de preconceitos e discriminação.



Figura 27 - Wei Wuxian e Lan Zhan no Templo do Clã Jiang.

Fonte: <https://twitter.com/tgcfair/status/1424247386122113024/photo/2>

Personagens e Seitas/Clãs

Essa história gira em torno da perspectiva de Wei Wuxian, porém essa novel apresenta uma ampla gama de personagens interessantes e complexos além do nosso amado protagonista, e cada um possui sua própria história e personalidade única. Aqui estão alguns dos principais personagens de Mo Dao Zu Shi:

Wei Wuxian



Figura 28 - Wei Wuxian em arte Oficial.

Fonte: <https://br.pinterest.com/pin/6>



Figura 29 - Wei Wuxian em arte Oficial do Donghua

Fonte: <https://br.pinterest.com/pin/138>

Nome de nascimento: Wei Ying (significado literal, “infante”).

Nome de cortesia: Wei Wuxian (significado lit., “não ter inveja”).

Título / Alcunha: Patriarca Yiling.

Armas:

- **Espada:** Suibian (significado lit , “como desejar” ou “tanto faz”).
- **Flauta Dizi:** Chenqing (significado lit , “para explicar uma situação com detalhes”).

Em sua vida anterior, Wei Wuxian era conhecido como um prodígio na cultivação, além de ocupar o quarto lugar na lista dos cultivadores mais lindos da sua geração. Porém, tudo mudou quando este deixou tudo para trás e se tornou o temido “Patriarca Yiling” que, junto a um exército de mortos-vivos comandados por ele, acabou causando sua própria morte.

Treze anos depois, ele renasce em um corpo diferente e quase sem cultivação alguma, acabando por pensar em fugir do seu passado com essa nova vida. Contudo, seus planos foram frustrados quando pouco tempo depois acabou esbarrando com o homem que ele jurava que o odiava com todas as forças, Lan Wanji, ou era isso que Wei pensava. Sendo assim, nosso protagonista terá que seguir caminho com o silencioso e belo Lan, enquanto busca respostas para os acontecimentos que seguiram a sua ressurreição.



Figura 30 - Arte oficial da cena de reencontro de Lan Wanji e Wei Wuxian depois de 13 anos.

Fonte: <https://twitter.com/tgcfair/status/1424247115522486272/photo/1>

Os pais de Wei Ying, Wei Chengze (pai) e Cangse-saren (mãe), acabaram falecendo durante uma caça a espíritos quando ele ainda era uma criança, o que o fez viver pelas ruas disputando comida com cachorros, o que acabou gerando nesse

uma fobia muito forte pelos animais, até ser resgatado e adotado por Jiang Fengmian, Líder do Clã Jiang de Yunmeng, e também era um amigo próximo de seu falecido pai.

Após chegar no Pier Lotus (nome da sede da Seita Jiang) ele acabou criando uma amizade quase fraternal com os irmãos Jiang, Jiang Cheng e Jiang Yanli, e mais para frente acabou como colega de classe de Lan Wangji em uma sessão de estudo que ele e seu irmão de criação Jiang Cheng foram no Recanto das Nuvens (nome da sede da Seita Lan), até que a tragédia atingiu o clã Jiang.



Figura 31 - Jiang Cheng, Jiang Yanli e Wei Wuxian adolescentes no Donghua.

Fonte: <https://twitter.com/tgcfair/status/1424247115522486272/photo/1>

Uma série de eventos o levou a ser jogado em uma área, por membros do clã Wen, comum por abrigar muita energia maligna e cheia de cadáveres ambulantes, a Colina Sepultura, de onde ele saiu depois de adquirir a habilidade de controlar cadáveres e outras Artes das Trevas da Necromancia, trilhando assim um caminho considerado sombrio no mundo da cultura.



Figura 32 - WW como Patriarca Yiling, Mobile

Fonte: <https://br.pinterest.com/pin/>



Figura 33 – WW como Patriarca Yiling, Donghua.

Fonte: <https://br.pinterest.com/pin/>

Ele em seguida obteve muito destaque na guerra da Campanha Queda-do-Sol contra a tirania da seita QishanWen, mas a atmosfera política no pós-guerra não funcionou exatamente a seu favor. Eventos subsequentes levaram à queda de sua reputação, ao cerco de seu novo covil (a Colina Sepultura), e ele morreu de forma terrível. Treze anos depois, o homossexual oprimido Mo Xuanyu se sacrifica em um ritual sombrio para invocar um espírito maligno, a fim de conseguir vingança pela vida ruim e as pessoas que o machucaram, o que resultou na volta de Wei Wuxian ao mundo dos vivos. Agora preso em um novo corpo mortal, Wei Ying é então arrastado para eventos e tramas misteriosas contra sua própria escolha, e seguido pelo suposto arqui-inimigo de seu passado - Lan Wangji.

Lan Wanji



Figura 34 - Lan Wanji com coelho em arte Oficial.

Fonte: <https://twitter.com/tgcfair/status/1424246>



Figura 35 - Lan Zhan e Bichen em Arte Oficial.

Fonte - <https://br.pinterest.com/pin/614>

Sobrenome: Lan (significado literal, “azul”).

Nome de nascimento: Zhan (significado literal, “profundo” ou “claro como cristal”).

Nome de cortesia: Wanji (significado lit., “se livrar das preocupações mundanas”).

Título / Alcunha: Hanguang-jun (significado literal, “lorde que leva a luz”).

Armas:

- **Espada:** Bichen (significado lit , “a evitar problemas mundanos”).
- **Cítara Guqin:** Wanji (significado lit., “se livrar das preocupações mundanas”).



Figura 36 - A guqin Wanji do Lan Zhan.

Fonte: https://aminoapps.com/c/mo-dao-zu-shi/page/item/wanji/3WJ5_038TDlkv

Lan Wanji é um cultivador talentoso e respeitado da seita Lan, e é conhecido por sua personalidade fria e reservada, além de sua aparência descrita como estonteante, sendo também alguém altamente diligente e talentoso no mundo da cultivação. Quando jovem, sofreu muito nas mãos de Wei Wuxian por cona de suas piadas e provocações, porém isso não pareceu fazê-lo se afastar do rapaz, como ele imaginava que uma hora faria.

Assim como diz seu título, ele anda pelos lugares levando a luz para onde quer que o caos esteja, conhecido por ser o cultivador que mais ajuda as pessoas comuns.

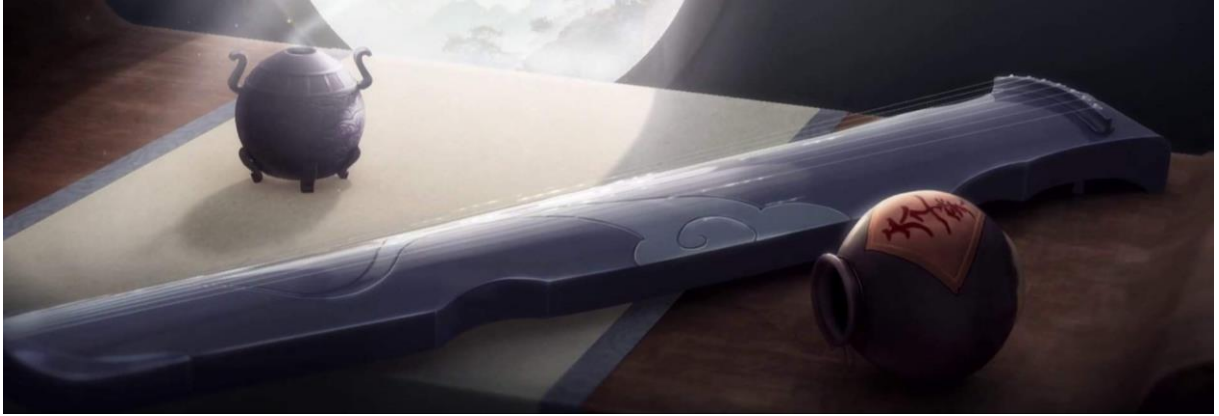

Figura 37 - Espada Bichen do Lan Zhan.

Fonte: <https://br.pinterest.com/pin/577445983487122569>

Ele é irmão mais novo do atual líder do Clã Lan, Lan Xichen, que é considerado quase seu gêmeo por ambos serem extremamente parecidos, tanto que é dito que o que os diferencia é sua personalidade, sendo Lan Wanji mais calado e sério que seu irmão. Juntos os dois irmãos são chamados de As Duas Jades de GusuLan, pela sua força e aparência tão semelhantes.



Figura 38 - Os irmãos Lan em arte Oficial.

Fonte: <https://br.pinterest.com/pin/48695239711921061/>

WangXian



Figura 39 - WangXian em arte Oficial da novel versão coreana.

Fonte: <https://twitter.com/tgcfair/status/1424248317991694336/photo/1>

WangXian é a junção dos nomes de cortesia, “Wanji” e “Wuxian”, do casal protagonista de Mo Dao Zu Shi, sendo também o nome do ship e uma forma de chamar os dois personagens quando estão juntos. A relação entre eles é complexa e intensa, e é um dos pontos centrais da história, apesar de não ser o seu foco principal.

Inicialmente, suas personalidades sempre foram o completo oposto, fator esse que se destaca até mesmo nas suas roupas. Wei Wuxian (se vestia quase sempre de preto) era extrovertido, brincalhão e muitas vezes desrespeitoso com as regras, enquanto Lan Wangji (se vestia quase sempre de branco com tons de azul, que também era o uniforme e cores do seu clã) era calmo, sério e seguia estritamente as regras da seita Lan.



Figura 40 - Espadas Bichen e Suibian da Série The Untamed

Fonte: <https://br.pinterest.com/pin/143130094400709278/>



Figura 41 - Espadas Bichen e Suibian versão do Donghua.

Fonte: <https://twitter.com/LenaNouzen86/status/1547231392165253120/photo/1>

No entanto, ao longo da história, eles desenvolvem uma relação de amizade e respeito mútuo, que eventualmente se transforma em um romance. A relação deles é complicada pelas expectativas sociais e culturais que os cercam, bem como pelo passado turbulento de Wei Wuxian.

Apesar das dificuldades, ambos se tornam inseparáveis e trabalham juntos para enfrentar os muitos desafios que surgem durante a história. Eles são um exemplo de como as diferenças podem ser superadas e como o amor e a amizade podem florescer mesmo em circunstâncias difíceis.

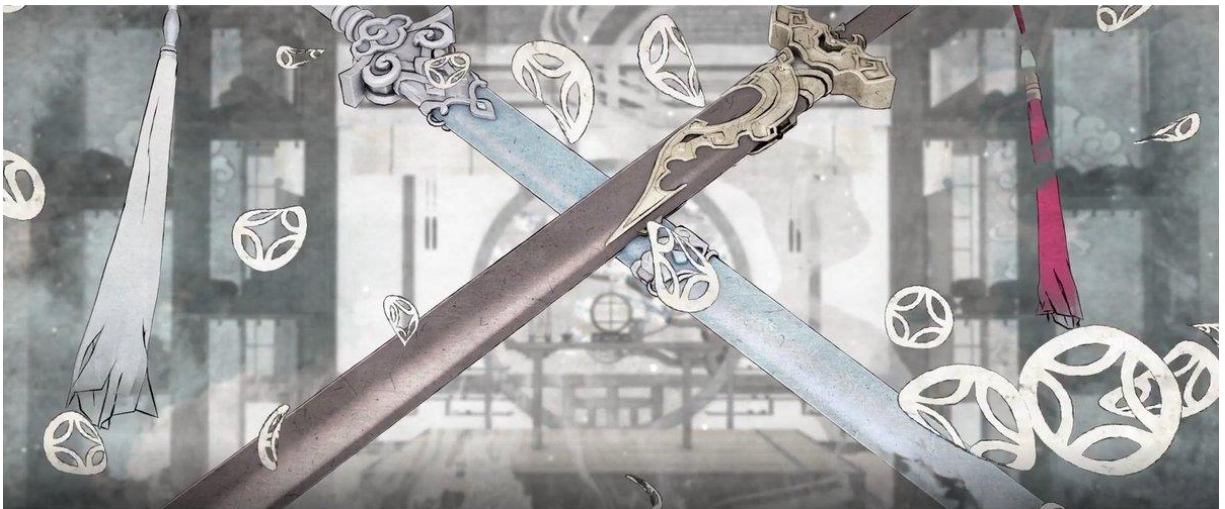

Figura 42 - Réplicas dos Instrumentos Espirituais de WangXian.

Fonte: <https://br.pinterest.com/pin/221380137934278761/>



Figura 43 - Instrumentos Espirituais de WangXian.

Fonte: <https://br.pinterest.com/pin/118008452727861619/>

Jiang Cheng



Figura 44 - Jiang Cheng em arte Oficial Mobile. Figura 45 - Jiang Cheng em arte Oficial do Donghua.

Fonte: <https://br.pinterest.com/pin/822>

Fonte: <https://br.pinterest.com/pin/30624484>

Sobrenome: Jiang (significado literal, "rio").

Nome de nascimento: Cheng (significado literal, "límpido").

Nome de cortesia: Wanyin (significado lit., "noite"; "recitar").

Título / Alcunha: Sandu Shengshou (significado literal, "habilidoso no manejo dos três venenos").

Armas:

- **Espada:** Sandu (significado lit , "Três Venenos").
- **Anel-Chicote:** Zidian (significado lit., "Raio Roxo").

Sendo descrito como uma pessoa de traços bonitos e afiados e carrega uma postura um tanto arrogante, é o tio materno do Jin Ling, sendo esse filho de sua irmã mais velha Jiang Yanli com o Jin Zixuan.



Figura 46 - Irmãos Jiang com Wei Wuxian, em The Untamed.

Fonte: <https://www.google.com/url?sa=>

Jiang Cheng cresceu junto a Wei Wuxian, que foi acolhido das ruas por seu pai quando era criança. Após isso, os dois se tornaram irmãos inseparáveis, até as coisas desandarem. Apesar de serem muito unidos na juventude, algumas inseguranças surgiam no jovem Jiang, dado ao fato de seu irmão marcial ser um prodígio na cultivaco e a presso psicolgica imposta por sua me, Madame Yu, alm do certo favoritismo que seu pai tinha por Wei Wuxian



Figura 47 - Espada Sandu, Verso Srie.

Fonte: <https://br.pinterest.com/pin/604819424975129394/>

Clã Lan



Figura 50 - Brasão da Seita Lan do Donghua e da Série, respectivamente.

Fonte: https://twitter.com/paixaode_fan/status/1460753602910244870

Clã Lan de Gusu

Fundador: Lan An

Lema: “Retidão”.

Símbolo: Nuvens Esvoaçantes

Região: Gusu

Residência: Recanto das Nuvens

Sendo considerado um dos maiores clãs existentes no universo de MDZS, o Clã Lan possui uma infinidade de regras e sua cultivação é mais ligada à música. A sua sede, o Recanto das Nuvens, é um lugar escondido nas montanhas envolto de névoas e seus discípulos são conhecidos por usarem uma faixa branca em suas testas, cor essa que para eles simboliza pureza e retidão. Os membros dessa seita também são conhecidos por serem muito educados e extremamente asseados.

Atualmente seu Líder é o Lan Xichen, irmão mais velho de Lan Wanji.

Alguns membros desse clã são Lan Wanji, Lan Xichen, Lan Qiren, Lan Sizhui e Lan Jingyi.

Seita Gusulan



Figura 51 - Integrantes da Seita Lan.

Fonte: <https://mdzsbr.blogspot.com/p/guia-das-seitas.html>

A sede do Clã Lan se encontra nas imediações da cidade de Gusu, nas profundezas da montanha onde se forma muitas neblinas, daí o seu nome “Recanto das Nuvens”, lugar esse que foi inspirados numa cidade de mesmo nome que existiu na China Antiga, que hoje possui o nome de Suzhou, localizado no sudoeste do país.

Logo na entrada da sede se encontra o chamado Muro da Disciplina, que se trata dum paredão de pedra onde está cravado as quatro mil regras de disciplina da Seita Lan. Quando Wei Wuxian visitou o local no seu passado o muro tinha três mil regras, mas após seu retorno, 13 anos depois, este reparou que as regra aumentaram para quatro mil.

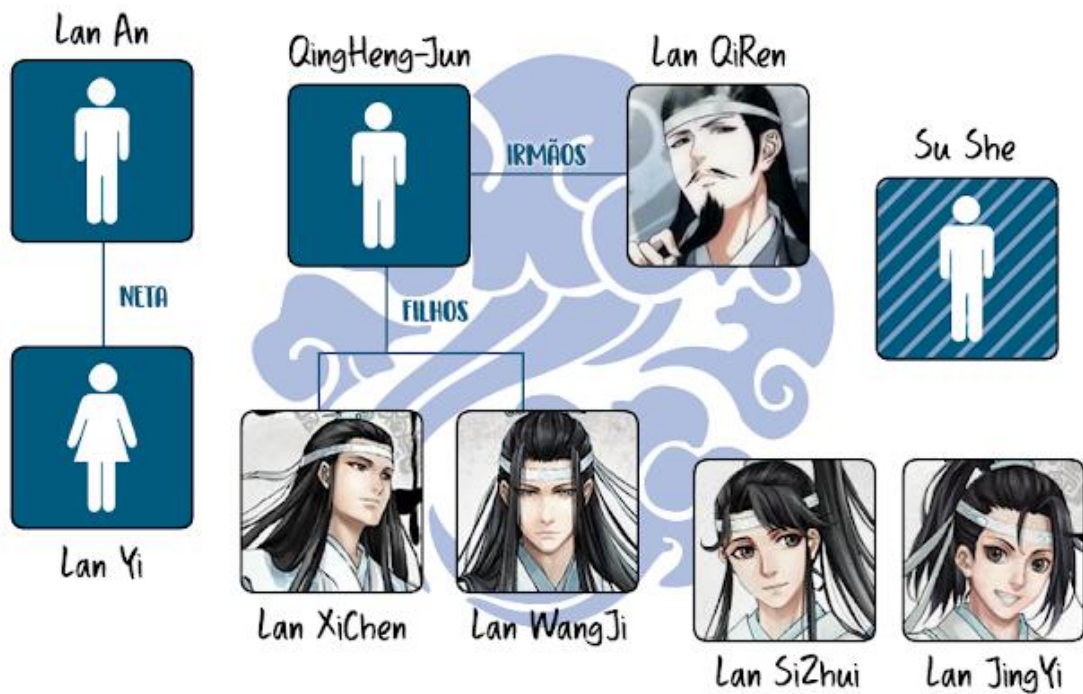

Figura 52 - Muro da Disciplina.

Fonte: https://www.facebook.com/ThefounderofDiabolismFans1/photos/a.68193688830443/681937612163704/?type=3&locale=es_LA



Figura 53 - Ilustração do Recanto das Nuvens.

Fonte: https://twitter.com/paixaode_fan/status/1496995280931196930

Clã Jiang



Figura 54 - Brasão da Seita Jiang do Donghua e da Série, respectivamente.

Fonte: https://twitter.com/paixaode_fan/status/1460753602910244870

Clã Jiang de Yunmeng

Fundador: Jiang Chi

Lema: "Faça o impossível."

Símbolo: Lótus de Nove Petálas

Região: Yunmeng

Residência: Pier Lotus

Com sua sede localizada num lugar cercado de lagos e rios, os discípulos desse clã são conhecidos por serem exímios nadadores e são identificados por usarem as cores do clã, no caso a cor roxa, que representa o divino e a imortalidade.

Seus membros também carregam consigo um guizo de prata amarrado na cintura, que é uma gravação de uma flor de lótus de nove pétalas que serve para fazer o usuário manter o foco e limpar a mente.

O atual Líder do Pier Lótus é Jiang Cheng, que herdou a posição de seu pai Jiang Fengmian.

Seita YunmengJiang



Figura 55 - Integrantes da Seita Jiang.

Fonte: <https://mdzsbr.blogspot.com/p/guia-das-seitas.html>

Alguns membros desse clã são Jiang Cheng, Jiang Yanli, Jiang Fengmian, Yu Ziyuan, e Wei Wuxian na sua infância e juventude.

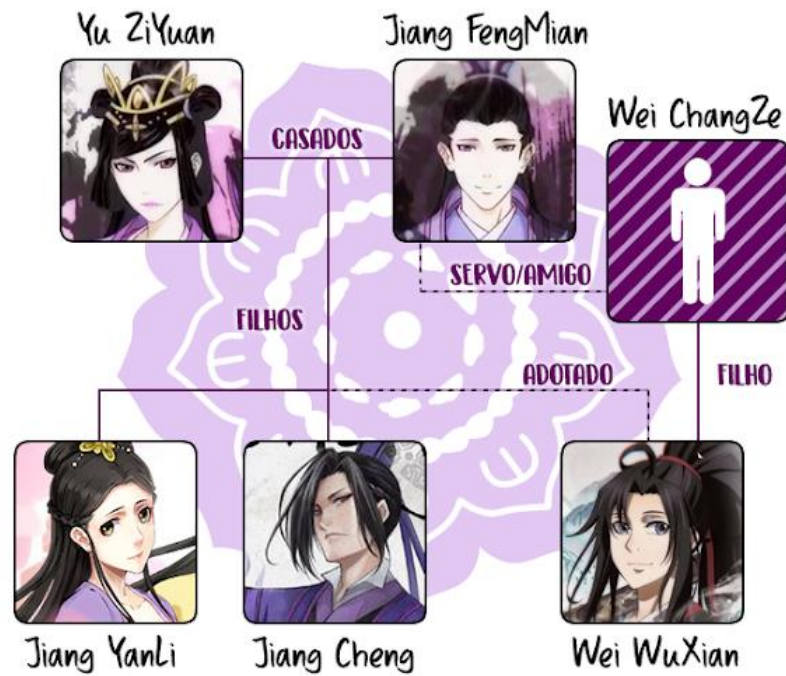

Figura 56 - Ilustração do Píer Lótus.

Fonte: https://twitter.com/paixaode_fan/status/1496995280931196930/photo/2

Clã Nie



Figura 57 - Brasão da Seita Nie do Donghua e da Série, respectivamente.

Fonte: https://twitter.com/paixaode_fan/status/1460753602910244870

Clã Nie de Qinghe

Símbolo: Cabeça de Besta

Região: Qinghe

Residência: Reino Impuro

Esse clã se destaca por diferente dos outros clãs, não usar espadas para lutar, e sim sabres. Sua fundação, segundo as histórias, descende de açougueiros, peculiaridade essa que deve ter influenciado no ato de usarem sabres em sua cultivação. Além de conhecidos por serem por seu estilo mais agressivo e forte de lutar, e de armazenarem energia ressentida em seus sabres de criaturas não humana, fato esse que os difere de praticar a “cultivação demoníaca”. Não sendo incomum alguns deles morrerem por desvio de chi por conta dessa prática.

O atual Líder desse clã é o Nie Huaisang, que herdou a posição de seu meio-irmão mais velho, Nie Mingjue, após esse morrer devido a um desvio de chi.



Figura 58 - Integrantes da Seita Nie.

Fonte: <https://mdzsbr.blogspot.com/p/guia-das-seitas.html>



Figura 59 - Ilustração Reino Impuro.

Fonte: <https://twitter.com/soukatsu/status/1135398932635422720/photo/4>

Clã Jin



Figura 60 - Brasão da Seita Jin do Donghua e da Série, respectivamente.

Fonte: https://twitter.com/paixaode_fan/status/1460753602910244870

Clã Jin de Lanling

Símbolo: Peônia Branca (significado, Faíscas às Ondas de Neve)

Região: Lanling

Residência: Torre da Carpa Dourada

Visto como um dos clãs que mais esbanja dinheiro, sendo o mais rico ou não, ele é com certeza o que mais demonstra sua riqueza. Seus discípulos são reconhecidos pelas vestes douradas com um, a peônia branca bordada no centro e os membros da linhagem principais são vistos com um ponto vermelho no meio da testa que simboliza “abrir as portas ao intelecto, iluminar o mundo com a cor vermelha”.

O dourado nas suas vestimentas, além de demonstrar riqueza, também tem o significado de prosperidade e prestígio, cor essa que era usada pelo imperador da China Antiga, enquanto a poesia era conhecida como a flor do imperador e tem como significado principal o poder e a riqueza.

O Líder atual é Jin Guangyao que herdou a posição do seu pai Jin Guangshan.



Figura 61 - Integrantes da Seita Jin.

Fonte: <https://mdzsbr.blogspot.com/p/guia-das-seitas.html>

Alguns membros desse clã são Jin GuangYao, Jin Guangshan, Jin ZiXuan, Jin Zixun, Jin Ling, entre outros.

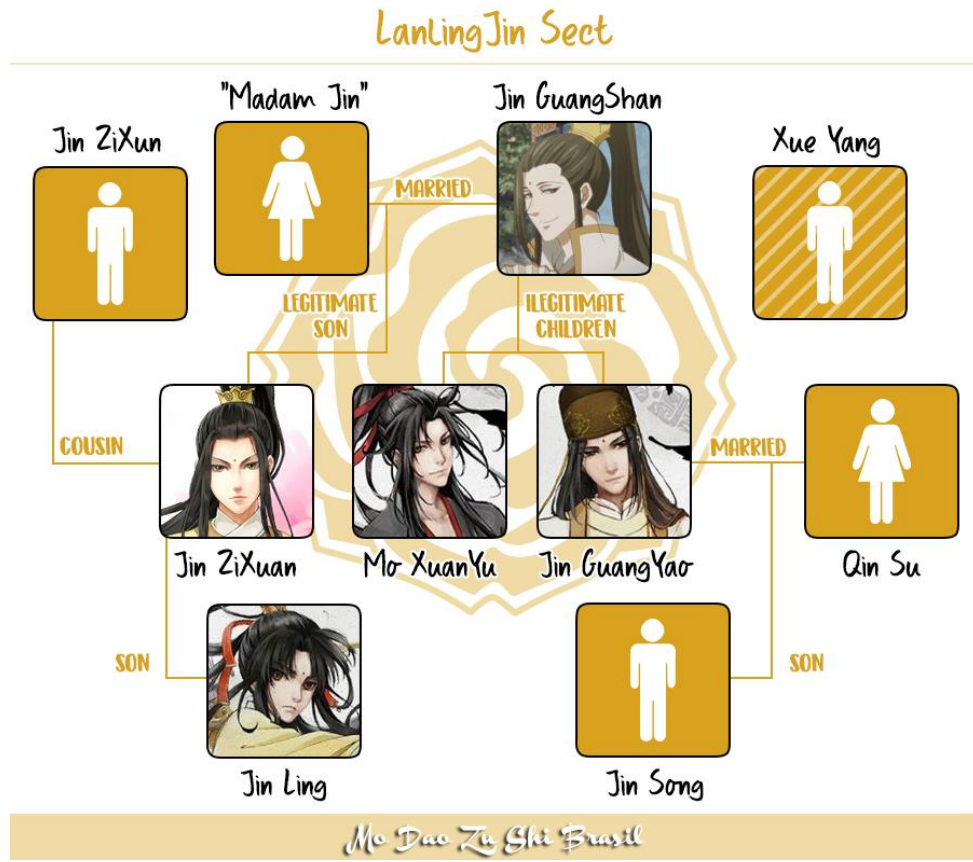

Figura 62 - Torre da Carpa Dourada no Donghua.

Fonte: <https://twitter.com/soukatsu/status/1157509283459870721/photo/1>

Clã Wen



Figura 63 - Brasão da Seita Wen do Donghua e da Série, respectivamente.

Fonte: https://twitter.com/paixaode_fan/status/1460753602910244870

Clã Wen de Qishan

Fundador: Wen Mao

Símbolo: Sol

Região: Qishan

Residência: Céu Sem Noite ou Capital do Céu Sem Noite.

Com sua sede localizada na chamada Cidade Sem Noite, o Clã Wen era conhecido ser um dos clãs mais poderosos que existia, o que além de fato, era algo que eles não faziam questão de demonstrar também, agindo de forma egocêntrica, fazendo o que queriam e quando queriam com os outros clãs sem remorso algum.

Seu Líder era o Wen RouHan.

QishanWen Sect



Figura 64 - Integrantes da Seita Wen.

Fonte: <https://mdzsbr.blogspot.com/p/guia-das-seitas.html>

Alguns membros desse clã são Wen RouHan, Wen Chao, Wen Ning, Wen Qing, entre outros.

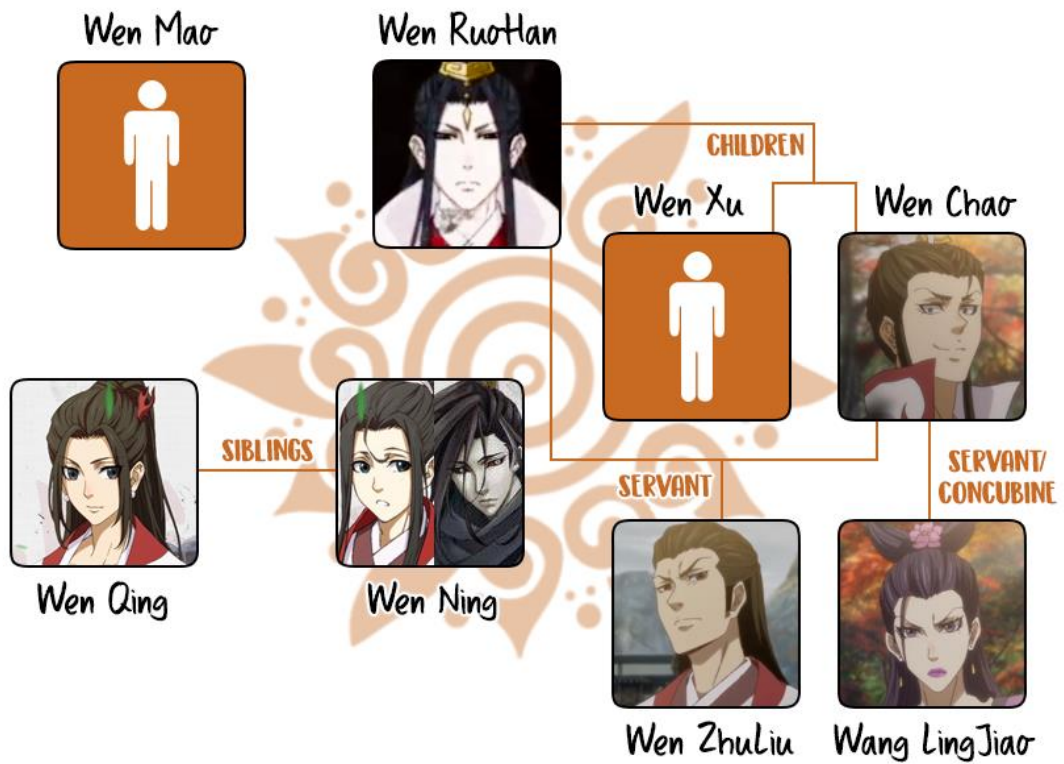

Figura 65 - Ilustração da Cidade Sem Noite.

Fonte: <https://twitter.com/soukatsu/status/1135398932635422720/photo/3>

2.1.2 Design de Joias

O design de joias é a forma de design responsável pela criação no processo de produção joalheira, e que possui conhecimento para desempenhar as funções na criação de joias e atribuir significados em determinada coleção de produtos.

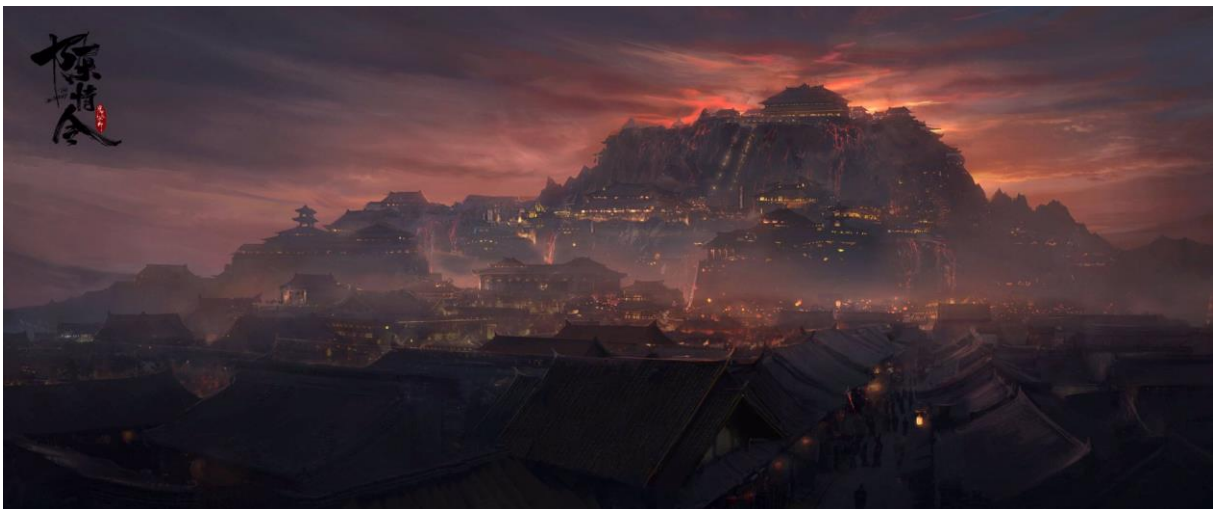
O designer de joias é mestre na criação de projetos e, portanto, possui todo o conhecimento sobre as formas, estilos e materiais que são propícios à proposta produtiva. Além de ter ciência da parte teórica e das realizações com os materiais do seu produto. O profissional possui conhecimento na sua área de atuação para conduzir a concepção e o desenvolvimento do projeto. Apesar dessa profissão está mais ligada a dominação de significados a peça, é possível a realização de processos de produção.

A profissão de designer de joias tem muita ligação com o universo da moda. É um trabalho que traz um certo glamour ao profissional, pois suas peças podem estar sendo vestidas por artistas e vistas no mundo todo. Além disso, geralmente, as joias são feitas de pedras preciosas, materiais raros e caros. Isso traz todo um encantamento em torno desse trabalho.



Figura 66 - Sketch de Jóias sendo feito.

Fonte: <https://certificadocursosonline.com/cursos/curso-de-design-de-joias-basico/>

Sendo assim, o profissional tende a saber a fundo diferentes técnicas de produção deste item. É necessário saber atender aos pedidos da indústria e também estar apto para trabalhar em joalherias. Porém, também é normal o designer de jóias abrir seu próprio ateliê para trabalhar de maneira autônoma.

Ourives

Como seu próprio nome diz, o(a) ourives é aquele(a) que faz a confecção e às vezes também vende adornos feitos de materiais preciosos, como prata e ouro, e bijuterias.

É aquele especialista nas técnicas de joalheria. É o profissional que executa as peças desenhadas pelo designer. Ou seja, geralmente as peças não são de sua autoria. O ourives não tem o papel de criar peças, e sim colocar em prática os desejos do cliente e também os projetos de coleções.



Figura 67 - Ourives serrando peça de ouro

Fonte: <https://br.pinterest.com/pin/614882155393009339/>

Autor de Joias

É uma espécie de designer de jóias misturado com ourives. Ou seja, é o profissional capaz de criar e executar a própria peça. Nesse caso, o trabalho segue a linha mais artesanal.



Figura 68 -Produção de joias.

Fonte: <https://br.pinterest.com/pin/614882155393009226/>

Modelista de Cera

O modelista em cera trabalha fazendo os modelos de cera para os fundidores poderem reproduzi-los. A cera usada para fazer estes modelos pode estar em forma de tubo, chapas, fios ou blocos. A escolha da forma da cera a usar depende do modelo a reproduzir.



Figura 69 - Peças e moldes de cera.

Fonte: <https://br.pinterest.com/pin/212795151130224580/>



Figura 70 - Anel de Cera.

Fonte: <https://br.pinterest.com/pin/614882155393113964/>

Fundidor

É o profissional que faz uso de equipamentos de fundição, em outras palavras, transforma as peças de cera em itens de diversos tipos de metais, além de, fazer a modelagem das peças também. Para isso, é preciso conhecer bem as temperaturas adequadas a serem aplicadas em cada momento.



Figura 71 - Molde de fundição.

Fonte: <https://br.pinterest.com/pin/358528820331801857/>

Cravador

É aquele que tem habilidade para fixar, ou cravar, as pedras sobre as peças de metal das joias, utilizando ferramentas específicas para isso. É um trabalho que exige experiência, cuidado, paciência e visão. Afinal, você estará manuseando uma pedra preciosa e um erro pode comprometer toda a peça.



Figura 72 - Cravação de pedra no anel.

Fonte: <https://br.pinterest.com/pin/905856912538358483/>

Gravador

O gravador de joias é o profissional que faz os desenhos nos metais, tornando as peças de joalheria mais ricas. Estes desenhos podem ser frases, figuras, brasões, silhuetas, monogramas, entre tantos outros elementos.

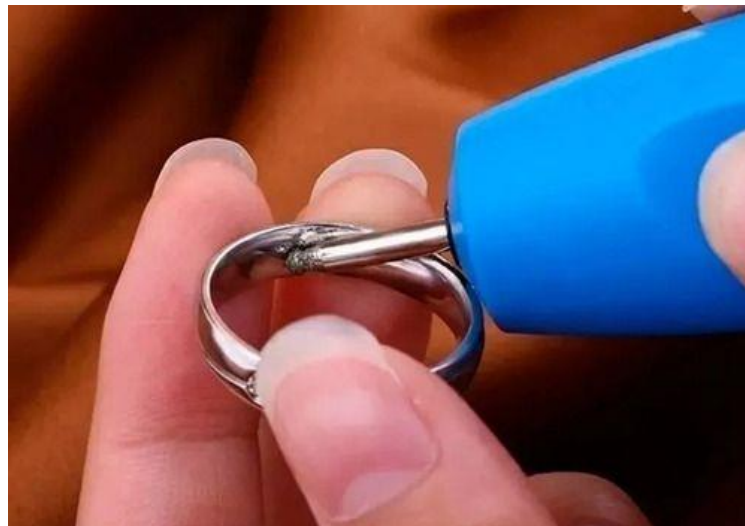
Também utiliza ferramentas específicas para passar um desenho, formas ou palavras do papel para o metal das joias. É preciso também muita habilidade, experiência e precisão.



Figura 73 - Bracelete Gravado.

Fonte: <https://br.pinterest.com/pin/545498573625216655>



Figura 74 - Anel sendo gravado.

Fonte: <https://br.pinterest.com/pin/7810999345842291/>

Lapidário

É o profissional que modela e lapida as pedras brutas das joias. É responsável por dar o brilho às pedras das joias.

A lapidação é um processo que visa transformar um material em bruto num objeto trabalhado e melhorado. Assim, o lapidador costuma ser associado a diamantes ou outras pedras preciosas e semipreciosas.



Figura 75 - Joia sendo lapidada.

Fonte: <https://vagasabertas.org/curso-de-lapidador-de-joias.html>



Figura 76 - Processo de lapidação de uma Esmeralda.

Fonte: <https://www.jcesmeraldas.com.br/a-lapidacao-de-uma-esmeralda>

2.1.3 Materiais Preciosos

Antes de nos aprofundarmos na parte de metais preciosos, precisamos falar sobre a Escala de Mohs, que será de grande importância para o andar dessa pesquisa.

Escala de Mohs

A Escala de Mohs, responsável por avaliar a dureza de um mineral e sua resistência ao risco, foi criada pelo mineralogista alemão Friedrich Mohs em 1812.

A Escala possui uma graduação de 1 a 10, sendo o elemento mais macio com dureza 1 e o mais duro da natureza com dureza 10. Sendo assim, quanto menor a dureza, maior a facilidade de ser riscado por outros elementos, o que resulta em que, qualquer mineral que risca o anterior, é riscado pelo próximo.

DUREZA	MINERAL
1	TALCO
2	GIPSO
3	CALCITA
4	FLUORITA
5	APATITA
6	ORTOCLÁSIO
7	QUARTZO
8	TOPÁZIO
9	CARÍNDON
10	DIAMANTE

Figura 77 - Tabela com a Escala de Mohs.

Fonte: <https://feninjer.com.br/a-escala-de-mohs-ferramenta-avalia-a-dureza-de-um-mineral/#:~:text=Já%20o%20ouro%20puro%20>

Para se determinar a dureza de algum mineral é necessário pegar algum mineral padrão da escala com o mineral que deseja para fazer a classificação e então verificar qual deles apresentou o risco em sua superfície, sendo o menor aquele que acabou riscado.

Dessa forma, vemos que o talco sendo o mineral de menor dureza da escala, pode ser riscado por qualquer um dos minerais. Ao contrário do diamante que é o mais duro, ou seja, risca todos os outros e não pode ser riscado por nenhum deles, a não ser por outro diamante.

Mesmo assim, a Escala de Mohs não segue um padrão regular para crescer em dureza. O próprio diamante é um exemplo, por ser 140 vezes mais duro que o rubi ou a safira, que, do mesmo jeito que os coríndons, possuem nota 9 de dureza. Já nossa unha, pode riscar minerais ou elementos com durezas de 1 e 2. Enquanto uma navalha podemos riscar durezas de 5 a 7.

É de grande importância identificar essa propriedade do mineral, tanto para escolher o tipo de matéria-prima na indústria que irá compor a joia, quanto para orientar o cliente sobre o seu uso e armazenamento.

Um exemplo que podemos dar é a Opala, que tem a nota 5.5 a 6.5 em dureza, sendo uma pedra frágil ela é mais indicada para brincos, colares e pingentes, pois ter a gema cravada em anéis ou pulseiras podem sofrer certos danos com o uso frequente, uma vez que as mãos e braços são órgãos que se movimentam bastante no dia a dia e podem colidir com algum outro objeto. Já o ouro puro, 1000 ou 24k, tem uma dureza mais baixa ainda, de 2,5 a 3, podendo ser facilmente amassado e riscado. Por esse motivo, ele é quase sempre fundido a outros metais para aumentar sua dureza e resistência ao risco nas joias.

2.1.3.1 Prata (Ag)



Figura 78 - Prata 1000 Pura Granulada.

Fonte: <https://br.pinterest.com/pin/74379831342076861/>

A prata é um metal precioso, conhecido há milênios e amplamente utilizado em diversas aplicações. De cor branco-prateada, com símbolo químico Ag e número atômico 47, a prata é encontrada em minerais como a argentita e a proussite, sendo extraída principalmente no México, Austrália, EUA, Peru, Canadá, Chile, Polônia, Marrocos, Bolívia, e na região da Rússia. No Brasil, ela é produzida, normalmente, como um subproduto da extração do ouro.

Seu ponto de fusão chega a 961,8°C e 2.162 °C de ebulição, com a nota 2,5 - 3 de dureza na escala de Mohs.

A Prata é muito usada em muitas áreas das fabricações, entre elas temos sua utilização na fabricação de Jóias de Prata, como elemento químico para sensibilização de filmes a revelar e em radiologia, além de ser usado em muitas outras áreas de fabricação onde se faz necessário um material resistente à corrosão e a boa condutividade elétrica.

A Prata Pura 1000, é usada em processos químicos e eletrolíticos, porém não é usada na fabricação de Jóias de Prata, por ser extremamente maleável e podendo se deformar com facilidade.

Sendo assim, através dos tempos foram criadas as ligas de prata, as quais são adicionadas outros metais com a finalidade de conseguir uma liga com resistência mecânica e maleável o suficiente para ser trabalhada e resistente para não se deformar com facilidade.

<p>PRATA 800</p>	<p>É UMA LIGA DE PRATA NA PROPORÇÃO DE 80% DE PRATA PURA E OS OUTROS 20% OUTROS METAIS GERALMENTE COBRE, ESTA LIGA É MUITO USADA NA FABRICAÇÃO DE TALHERES, BAIXELAS, BULES, TAÇAS E MUITOS ARTEFATOS DE ENFEITES, APESAR DE POUCO CONHECIDA É MUITO USADA EM ARTEFATOS DE PRATA.</p> <p>USANDO COMO LIGA O MATERIAL ALPACA QUE É UMA LIGA TAMBÉM (SUA COMPOSIÇÃO MAIS USUAL NA INDÚSTRIA É DE 65% DE COBRE, 18% DE NÍQUEL E 17% DE ZINCO)</p>
<p>PRATA 925</p>	<p>É UMA LIGA DE PRATA NA PROPORÇÃO DE 92,5 DE PRATA PURA (PRATA925) E OS 7,5% RESTANTE NORMALMENTE SÃO ADICIONADO COBRE E LATÃO, ESTA LIGA É MUITO USADA NA FABRICAÇÃO DE JOIAS (TAMBÉM CONHECIDA POR PRATA DE LEI), ESTA LIGA PRATA 925 É MAIS USADA ENTRE OS FABRICANTES</p>
<p>PRATA 950</p>	<p>É UMA LIGA DE PRATA NA PROPORÇÃO DE 95% DE PRATA PURA E OS 5% RESTANTES NORMALMENTE É ADICIONADA COBRE E LATÃO, HOJE TEMOS MUITAS FABRICANTES DE JOIAS QUE USAM ESTA QUALIDADE DE PRATA A FIM DE DIFERENCIAR SEUS PRODUTOS.</p>

Quadro 1 - Tipos de ligas de prata.

Fontes: <https://cursodegemologia.com.br/tudo-sobre-prata-e-suas-ligas/>

Além desses, ainda existe outros tipos de ligas de prata que são utilizadas na atualidade, são elas:

- **A PRATA 1000, PRATA PURA OU PRATA FINA:** Como o próprio nome já diz, essa é a prata no seu estado puro. Sendo utilizada em casos especiais, como na produção de filigranas e em processos químicos e eletrolíticos
- **A PRATA 90:** Que é utilizada para banhar objetos feitos de metal (latão ou outro), como talheres, até que estes atinjam a espessura de 90 microns.



Figura 79 - Joias de Prata.

Fonte: <https://www.istockphoto.com/br/foto/joias-de-prata-gm600095018-103168935?phrase=prata>

A prata é um material naturalmente sensível a enxofre e cloro, que são elementos muito presentes no nosso dia a dia, sendo assim, a oxidação da prata pode ocorrer facilmente. Por conta do processo de oxidação, ou seja, da camada de sulfato de prata criada na superfície da joia, que ocorre especialmente devido à poluição do ar e ao nível de ácido úrico liberado por cada pessoa. Para diminuir o risco da prata oxidada e escurecer, é preciso limpar e armazenar as joias com cuidado.

Após reunir todas as informações necessárias a respeito do material, foi listado aqui, de forma resumida, os seus pontos positivos e negativos na sua aplicação como joia.

Pontos Positivos:

- **Beleza:** A prata tem uma cor brilhante e é considerada um metal bonito para joias.
- **Acessibilidade:** A prata é um metal relativamente acessível em comparação com outros metais preciosos, tornando as jóias de prata mais acessíveis.
- **Resistência:** A prata é um metal durável e resistente à corrosão.

- Facilidade de manutenção: A prata é fácil de limpar e manter, tornando-a uma opção prática para joias que serão usadas frequentemente.

Pontos Negativos:

- Oxidação: A prata pode escurecer e oxidar ao longo do tempo, especialmente se não for usado com frequência.
- Macio: A prata é um metal relativamente macio, o que significa que as jóias de prata podem ser mais propensas a arranhões e deformações do que joias feitas com metais mais resistentes.
- Sensibilidade ao cloro: A prata pode ser sensível a produtos químicos, como cloro, que podem afetar sua aparência e brilho ao longo do tempo.
- Alergias: Algumas pessoas podem ter alergias ou irritações na pele devido ao contato com a prata ou outros metais usados na liga.
- Menor valor intrínseco: A prata tem um valor intrínseco mais baixo do que outros metais preciosos, o que significa que as jóias de prata podem não ser tão valiosas como joias feitas com ouro ou platina.

2.1.3.2 Ouro (Au)

O ouro é um metal precioso de cor amarela, considerado uma das matérias primas mais apreciadas no mundo das joias, que tem sido utilizado em diversas aplicações ao longo da história humana.

Com símbolo químico Au e número atômico 79, o ouro é um dos elementos mais valorizados no mundo, sendo encontrado em depósitos de minerais como a pirita e a calcopirita, sendo extraído em todo o mundo.



Figura 80 - Pepitas de ouro

Fonte: <https://br.pinterest.com/pin/323696291978278671/>

O ouro é valorizado por sua beleza, raridade e durabilidade, tornando-o um símbolo de status e riqueza em muitas culturas. Seu uso no design é um dos mais variados, podendo ser capaz de moldá-lo em uma infinidade de formatos e peças, como: brincos, anéis, colares, correntes, piercings e até mesmo dentes. É um material que não sofre corrosão por ácidos e sais, o que acaba preservando suas características, tornando-o um metal durável para a produção de joias.

A composição do ouro, no entanto, apresenta variações que influenciam no grau de pureza e, conseqüentemente, na preciosidade do adorno. Isso acontece porque, ao ser extraído da terra, esse metal é bastante macio, tendo sua nota de 2,5 - 3 na escala de Mohs. Em seu estado puro, acessórios confeccionados com o material perdem o formato ou são danificados facilmente. Dessa forma, o ouro é misturado com outros metais a fim de ganhar durabilidade.

Quando falamos de ouro, o quilate é o que indica a pureza do metal. A medida é representada pela letra “K”, sendo assim, o ouro em seu estado puro apresenta 24K. Cada quilate forma 1/24 do total, dessa forma, uma peça 18K possuirá 18 partes de ouro (75%) e será completada em 6 partes (25%) por outros metais, enquanto um peça 14K terá 14 partes de ouro puro (58,3%) para 10 partes (41,7%) de outros metais, somando as 24 partes.



Figura 81 - Pepitas de ouro 2

Fonte: <https://www.istockphoto.com/br/foto/pepitas-de-ouro-sobre-preto-gm145>

Conhecido como ouro 24K nos Estados Unidos, o metal bruto é chamado ouro fino no Brasil e de ouro mil na Europa. No último caso, a proporção acompanha o nome: o ouro 18K se torna ouro 750 (75% de mil) e assim sucessivamente, conforme a proporcionalidade da liga.

A quantidade e o tipo desses materiais influenciam na cor da peça final. Na natureza, é possível encontrar o ouro amarelo, mas o mercado consegue oferecer o metal em outros tons, como o branco e o rosé. Porém, o ouro não possui cores diferentes, ele é naturalmente amarelo, sendo assim, o que dá essas colorações diferentes aos produtos elaborados com ele são as chamadas ligas metálicas. Trata-se de uma fusão entre o ouro puro e elementos químicos em diferentes proporções. Neste sentido, podem ser compostas de cobre, prata, platina, alumínio, cobalto, cádmio ou paládio.



Figura 82 - Lista dos tipos de ouro

Fonte: <https://br.pinterest.com/pin/948922583960191600/>

- Ouro amarelo = Ouro puro (75%) + Prata (12,5%) + Cobre (12,5%)
- Ouro vermelho = Ouro puro (75%) + Cobre (25%)
- Ouro rosé = Ouro puro (75%) + Cobre (22,5%) + Prata (2,75%)
- Ouro branco = Ouro puro (75%) + Paládio (25%)
- Ouro verde = Ouro puro (75%) + Prata (15%) + Cobre (6%) + Cádmiio (4%)
- Ouro negro = Ouro puro (75%) + Cobalto (25%)

A liga também indicará o valor da jóia. Quanto maior for a quantidade de ouro, mais cara ela será. Assim, um material de ouro 24K será mais valioso que o de 18K, mesmo o material sendo menos resistente.



Figura 83 - Peças de ouro sob uma barra de ouro.

Fonte: <https://www.istockphoto.com/br/foto/close-up-tiro-de-ouro-fino-conjunto-jewelry-que-consistem->

O ouro é um metal de transição brilhante, da cor amarelo, pesado, são maleáveis (podem ser reduzidos a folhas) e dúcteis (podem ser reduzidos a fios), que não reage com a maioria dos produtos químicos, mas é sensível ao cloro e ao bromo. Seu ponto de fusão ocorre a 1.064°C , à temperatura ambiente, apresenta-se em estado sólido, enquanto seu ponto de ebulição é até os 2.700°C .

Após reunir todas as informações necessárias a respeito do material, foi listado aqui, de forma resumida, os seus pontos positivos e negativos na sua aplicação como joia.

Pontos Positivos:

- Beleza: O ouro tem uma cor amarela brilhante e é considerado um dos metais preciosos mais bonitos para joias.
- Valor: O ouro tem um alto valor intrínseco, o que significa que as jóias de ouro são frequentemente consideradas um investimento.
- Versatilidade: O ouro pode ser combinado com outros metais para criar diferentes ligas, oferecendo uma variedade de cores e estilos de jóias.
- Resistente a corrosão: O ouro é resistente à corrosão e oxidação, tornando-o uma opção prática para joias que serão usadas frequentemente.

Pontos Negativos:

- **Custo:** O ouro é um metal precioso e, como tal, pode ser caro em comparação com outros metais usados em jóias.
- **Macio:** O ouro é um metal relativamente macio, o que significa que as jóias de ouro podem ser mais propensas a arranhões e deformações do que joias feitas com metais mais resistentes.
- **Alergias:** Algumas pessoas podem ter alergias ou irritações na pele devido ao contato com o ouro ou outros metais usados na liga.
- **Manutenção:** O ouro requer cuidados e manutenção adequados para manter sua aparência e valor ao longo do tempo.
- **Sensibilidade ao cloro:** O ouro pode ser sensível a produtos químicos, como cloro, que podem afetar sua aparência e brilho ao longo do tempo.

2.1.3.3 Tungstênio (W)

O tungstênio (W) é um metal de transição, estando no grupo 6 da Tabela Periódica, no sexto período, com número atômico 74. Esse metal possui o maior ponto de fusão entre os metais, de 3422 °C, e seu ponto de ebulição é de 5555 °C. Além da sua densidade de 19,3 g/cm³ e sua durabilidade, já que se trata de um material sólido e muito duro, ficando com uma classificação de 9 na escala de dureza Mohs.



Figura 84 - Grãos de Tungstênio.

Fonte: <https://brasilecola.uol.com.br/quimica/tungstenio.htm>

Tungstênio nas Joias

Além de ser usado na fabricação de luzes incandescentes e de peças aeroespaciais, o tungstênio também é utilizado pela indústria de joalheria.

As jóias são fabricadas a partir do carboneto de tungstênio sinterizado e do tungstênio metálico. As alianças são feitas desse material devido sua dureza, que torna o acessório resistente e muito difícil de riscar e de se deformar, o que significa que joias feitas com tungstênio são muito duráveis e podem durar por muitos anos. Além disso, o tungstênio tem uma cor cinza clara, mas pode ser misturado com outros metais, como ródio ou ouro, para criar joias coloridas. Também pode ser polido para criar um acabamento brilhante e espelhado ou escovado para um acabamento fosco.

Algo que pode atrapalhar no conforto em usar esse tipo de metal é o seu peso, o que pode tornar as joias feitas com ele mais pesadas do que outras. No entanto, ele é frequentemente misturado com outros metais para criar ligas que são bem mais leves e confortáveis de usar.



Figura 85 - Cartaz com 7 tipos de alianças de Tungstênio.

Fonte: <https://www.dicasdemulher.com.br/alianca-de-tungstenio/>

Os anéis de tungstênio são 2x mais duros do que o aço, 4x mais duros que titânio, 10x mais duro que o ouro 18K, sendo quase impossível de ser riscado e possuindo um brilho diferenciado e duradouro.

Por vários anos o tungstênio tem sido usado em mineração, na indústria aeroespacial, pela NASA, e outras indústrias que necessitavam de um metal com extrema durabilidade e longevidade, além de ser uma excelente opção de joias uma

vez que se apresenta como um material hipoalergênico. Os produtores de relógios foram os primeiros a usar o tungstênio como joia fazendo pulseiras que nunca riscam. Desde então o tungstênio tornou-se uma moderna opção emergindo como um competidor significativo no mercado de joias devido à sua resiliência, força e beleza.

Após reunir todas as informações necessárias a respeito do material, foi listado aqui ,de forma resumida, os seus pontos positivos e negativos na sua aplicação como joia.

Pontos Positivos:

- **Durabilidade e resistência:** O tungstênio é um dos metais mais resistentes que existem, tornando-o uma opção durável para joias que podem durar por muitos anos.
- **Preço acessível:** O tungstênio é geralmente mais acessível do que outros metais preciosos, tornando-o uma opção popular para joias mais acessíveis.
- **Variedade de acabamentos:** O tungstênio pode ser polido para criar um acabamento brilhante e espelhado ou escovado para um acabamento fosco, oferecendo uma variedade de opções de acabamento para as joias.
- **Resistente a manchas e arranhões:** O tungstênio possui nota 9 de dureza na escala de Mohs, tornando-o uma escolha prática para joias que serão usadas com frequência pela sua resistente a manchas e arranhões.
- **Hipoalergênico:** O tungstênio é um material hipoalergênico, o que significa que é menos provável causar irritações ou reações alérgicas na pele sensível.

Pontos Negativos:

- **Peso:** O tungstênio é um metal pesado, o que pode tornar as joias feitas com ele mais pesadas do que outras, o que pode ser desconfortável para algumas pessoas.

- Difícil de ajustar: Devido à sua resistência, o tungstênio é difícil de ajustar ou redimensionar, o que pode ser um problema se a joia precisar ser ajustada no futuro.
- Frágil: O tungstênio é um material muito duro e resistente, mas também é frágil, o que significa que pode quebrar ou rachar se for exposto a fortes impactos.
- Pode ser difícil de gravar: O tungstênio é um material muito difícil de gravar, o que pode dificultar a criação de designs personalizados em joias.
- Não é tão valioso quanto outros metais preciosos: Embora o tungstênio seja um metal resistente e durável, ele não tem o mesmo valor intrínseco de metais preciosos como ouro ou platina, o que pode afetar sua percepção como uma joia valiosa.

2.1.3.4 Aço Cirúrgico e Inoxidável

O aço cirúrgico é um tipo de liga de aço inoxidável que contém cromo, molibdênio e níquel. A quantidade de cada elemento pode variar de acordo com a marca e a aplicação específica do aço cirúrgico.

O ponto de fusão e ebulição do aço cirúrgico depende da sua composição exata e da forma como é fabricado. Em geral, o aço inoxidável, do qual o aço cirúrgico é uma liga, tem um ponto de fusão entre 1370°C e 1530°C e um ponto de ebulição entre 2550°C e 2750°C. O aço cirúrgico é um metal, portanto, não pode ser avaliado na escala de Mohs. No entanto, o aço inoxidável, do qual o aço cirúrgico é uma liga, tem uma dureza de cerca de 5,5 a 6,5 na escala de Mohs.

O teor de níquel no aço cirúrgico é geralmente menor do que em outras ligas de aço inoxidável, o que o torna uma opção mais segura para pessoas com alergias ao níquel. Também é um metal altamente resistente à corrosão e manchas, e durável e resistente a arranhões e danos.

Além de ser frequentemente usado na fabricação de instrumentos cirúrgicos e dispositivos médicos, mas também pode ser usado em joalheria.



Figura 86 - Instrumentos cirúrgicos sendo manuseados.

Fonte: <https://www.istockphoto.com/br/foto/esterilizador-de-autoclave-gm1367835258-437974639?phrase=A%C3%A7o%20Cir%C3%BArgico>

O aço inoxidável e o aço cirúrgico são frequentemente usados na fabricação de joias como, brincos, anéis, pulseiras e piercings devido à sua durabilidade, resistência à corrosão e baixo custo. Porém, uma de suas variações possui uma popularidade a mais quando o assunto são joias, este é o Aço cirúrgico 316L, esse aço é uma liga que contém cromo, níquel e molibdênio em quantidades específicas: 16-18% de cromo, 10-14% de níquel e 2-3% de molibdênio.

O Aço cirúrgico 316L, assim como os outros, também é conhecido por sua excelente resistência à corrosão, o que o torna ideal para aplicações médicas e odontológicas. Ele é resistente à corrosão por ácidos, álcalis e sais, e é especialmente adequado para uso em ambientes marinhos. Ele também é hipoalergênico, o que significa que é menos provável causar reações alérgicas em pessoas com pele sensível. Isso ocorre porque ele contém menos níquel do que o aço cirúrgico comum, que pode causar reações alérgicas em algumas pessoas.



Figura 87 - Cartaz com 7 tipos de alianças de Tungstênio.

Fonte: <https://www.dicasdemulher.com.br/alianca-de-tungstenio/>

Após reunir todas as informações necessárias a respeito do material, foi listado aqui, de forma resumida, os seus pontos positivos e negativos na sua aplicação como joia.

Pontos Positivos:

- Durabilidade: o aço cirúrgico é altamente durável e resistente a arranhões e danos.
- Resistência à corrosão: o aço cirúrgico é altamente resistente à corrosão e manchas, o que o torna uma escolha popular para joias usadas diariamente.
- Menor teor de níquel: o teor de níquel no aço cirúrgico é geralmente menor do que em outras ligas de aço inoxidável, o que o torna uma opção mais segura para pessoas com alergias ao níquel.

Pontos Negativos:

- Possível reação alérgica: embora o teor de níquel no aço cirúrgico seja geralmente menor do que em outras ligas de aço inoxidável, algumas pessoas ainda podem ter uma reação alérgica.

- Menor valor intrínseco: o aço cirúrgico tem menos valor intrínseco em comparação com outros metais preciosos, o que pode afetar sua capacidade de ser revendido.

2.1.3.5 Titânio (Ti)

O titânio é um metal de transição que acumula valor a ligas metálicas por ser leve e resistente. Número atômico 22, símbolo químico Ti, seu ponto de fusão é de 1.668°C e seu ponto de ebulição é de 3.287 °C. Com nota 6 de dureza na escala de Mohs. Também é um metal não-ferroso que tem sido amplamente utilizado na indústria de joias desde a década de 1990.



Figura 88 - Barra Bruta de Titânio.

Fonte: <https://pt.wikipedia.org/wiki/Titânio>

Esse metal é obtido através da submissão de minerais ricos em titânio (rutilo e ilmenita) ao processo Kroll. É o nono elemento mais abundante da Terra, presente em 97,9% das rochas ígneas.

Não é um metal bom como condutor elétrico ou térmico, sendo, por isso, utilizado também em materiais refratários. Além disso, é usado na fabricação de joias pelo seu aspecto metálico lustroso, entre outras aplicações do elemento.



Figura 89 - O mineral Titânio na tabela periódica.

Fonte: <https://mundoeducacao.uol.com.br/quimica/titanio.htm>

Como dito anteriormente, Por ser um metal metálico lustroso, durável, leve e resistente a arranhões, isso o torna uma excelente escolha para jóias de uso diário. Algumas coisas que devem ser analisadas no Titânio, sua:

- **Durabilidade:** O titânio é um metal durável e resistente a arranhões, tendo nota 6 de dureza na escala de Mohs, sendo quatro vezes mais resistente que o aço inoxidável e muito mais leve, o que significa que é menos propenso a ser danificado por atividades diárias. Isso torna o titânio uma excelente escolha para anéis de casamento e outras joias que serão usadas com frequência.
- **Leveza:** O titânio é um metal muito leve, o que o torna confortável de usar em joias. Ele tem uma densidade de 4,5 g/cm³, em comparação com o ouro, que tem uma densidade de 19,3 g/cm³. Isso significa que as jóias de titânio são muito mais leves do que as jóias de ouro de tamanho e estilo semelhantes.
- **Variedade de cores:** O titânio pode ser anodizado para criar uma variedade de cores. De acordo com o site Titanium Style, o titânio pode ser anodizado em uma variedade de cores, incluindo azul, verde, roxo, dourado e preto. Isso

permite que os designers de jóias criem peças exclusivas e personalizadas para seus clientes.



Figura 90 - Piercing coloridos.

Fonte: <https://www.alargadores.com/blogalargadores/aco-cirurgico-e-titanio#:~:text=O%20titânio%20é>

- **Hipoalergênico:** O titânio é um metal hipoalergênico, o que significa que é menos propenso a causar reações alérgicas em pessoas com pele sensível. Esse metal é frequentemente usado em aplicações médicas, como próteses, devido à sua natureza hipoalergênica.
- **Baixo custo:** O titânio é um metal relativamente barato em comparação com outros metais preciosos, como ouro e platina. Isso significa que as jóias de titânio podem ser mais acessíveis para pessoas que desejam um design exclusivo e durável, mas não podem pagar por jóias de metais mais caros.

Após reunir todas as informações necessárias a respeito do material, foi listado aqui, de forma resumida, os seus pontos positivos e negativos na sua aplicação como joia.

Pontos Positivos:

- **Durabilidade:** o titânio é muito resistente à corrosão, o que significa que as jóias de titânio são duráveis e resistentes a arranhões e manchas.

- **Leveza:** o titânio é um metal muito leve, tornando-o uma escolha popular para jóias que são usadas diariamente, como alianças de casamento e piercings.
- **Hipoalergênico:** o titânio é hipoalergênico, o que significa que é improvável causar irritação ou reações alérgicas.
- **Versatilidade:** o titânio pode ser tratado com vários acabamentos, como polido, fosco ou escovado, o que significa que há muitas opções disponíveis para personalização de jóias.

Pontos Negativos:

- **Difícil de trabalhar:** o titânio é um metal muito duro e difícil de trabalhar em comparação com outros metais usados em jóias, como o ouro ou a prata. Isso significa que a criação de jóias de titânio pode ser mais demorada e cara.
- **Difícil de reparar:** como o titânio é muito resistente, se uma jóia de titânio estiver danificada ou precisar de ajustes, pode ser difícil de reparar, ou pode ser necessário um equipamento especializado.
- **Pouca variedade:** devido à sua relativa novidade como metal de joalheria, há menos variedade de designs e estilos disponíveis em titânio em comparação com metais mais estabelecidos, como o ouro ou a prata.

2.1.4 Gemas Preciosas e Semipreciosas



Figura 91 - Várias gemas coloridas.

Fonte: <https://www.bautz.com.br/blog/pedras-preciosas>

Sobre as Gemas

Durante a antiguidade as pedras designadas como preciosas e semipreciosas possuíam esses nomes para distinguir o seu valor e popularidade. As preciosas - como diamante, safira, rubi, esmeralda, alexandrita, pérola entre outros - eram vistas com mais importância e relevância do que outras - como o topázio, e jaspe, a granada, a aventurina, o quartzo, e hematita, a ametista, a água-marinha, a ágata, o topázio, pedra da lua,- jóias semipreciosas, porém essas últimas, nos dias de hoje podem chegar a valer mais do que as preciosas devido a vários motivos.

Segundo a Gemologia, ciência que estuda pedras preciosas e gemas, sendo assim um ramo da geologia, existem formas de definir e diferenciar esses dois grupos de jóias. Formas essas que são avaliadas através da:

- **Raridade:** pois mesmo que algumas pedras sejam consideradas semipreciosas por serem belas e desejadas assim como as preciosas, essas são mais fáceis de se encontrar, um exemplo disso é a ametista, que na antiguidade era considerada uma pedra preciosa, o que mudou quando foi encontrado uma grande concentração dela no Brasil, o que acabou enfraqueceu o seu valor.
- **Beleza:** Esse é um aspecto importante a se considerar, porém também bastante relativo, porque o que um indivíduo acha bonito, outro pode não achar o mesmo.
- **Dureza:** O grau de dureza de uma joia é algo importante a se considerar na hora de definir o seu valor, apesar de existir uma concordância de que para uma pedra ser considerada preciosa e valiosa ela deve ter ela deve ter um grau de dureza maior que 6 na escala de Mohs (A Escala de Mohs é responsável por quantificar a dureza e resistência dos minerais, baseada em uma escala de 1 a 10, com o diamante sendo o material mais duro com um valor máximo de 10.) esse aspecto de distinção entre as gemas não é algo linear, um exemplo disso é a esmeralda (pedra preciosa, sua dureza é 7,5 - 8 na escala de Mohs.) comparada com a água-marinha (pedra considerada semipreciosa, é 7,5 - 8 na escala de Mohs.) que possuem a mesma nota de dureza na escala de Mohs.

- **Popularidade:** Pois se determinada pedra está sendo muito procurada por apreciadores de gemas ou até “estar muito na moda atual”, seu valor será maior que o das outras gemas.



Figura 92 - Pedras preciosas lapidadas.

Fonte: <https://www.istockphoto.com/br/foto/pedra-preciosa-natural-de-safira-joia-ou-joias-no-fundo-pret>

Levando em consideração os dados coletados nessa pesquisa, foi feito um levantamento e uma análise das seguintes gemas, preciosas e semipreciosas, para talvez serem utilizadas nesse projeto. São elas:

Água- Marinha

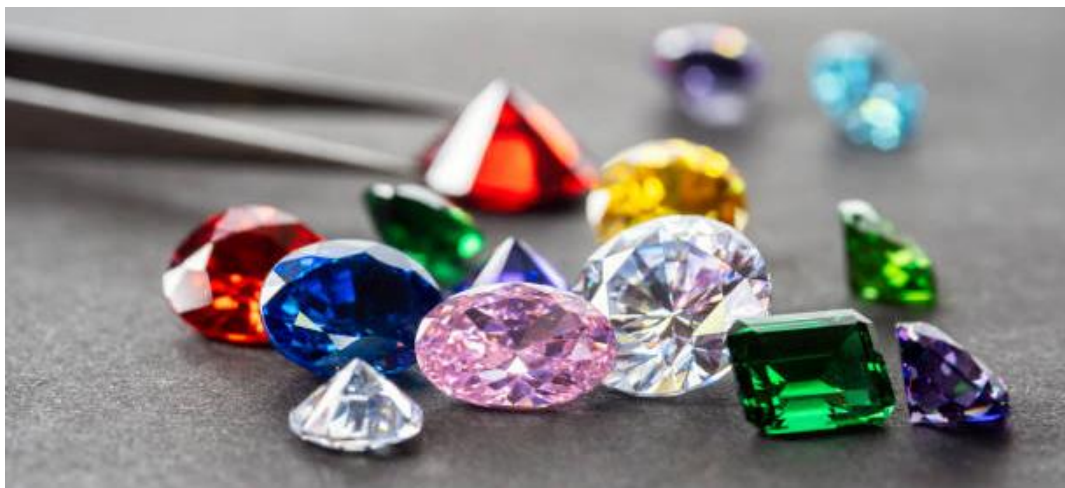

Água- Marinha

SOBRE:

A água-marinha é uma variedade do berilo, possuindo uma composição química de silicato de alumínio e berílio. A sua dureza segundo na escala de Mohs é de 7,5 - 8 . E sua cor pode variar do verde-azul ao azul-claro.

ORIGEM:

O Brasil é o maior produtor, mas esta gema é encontrada um pouco por todo o mundo.

SIGNIFICADO:

A Água Marinha é um símbolo da felicidade, juventude, vitalidade e espiritualidade.

A Pedra é usada há muitos séculos como amuleto e é o item utilizado para presentear pessoas que tenham um significado especial em nossas vidas. Além de ser símbolo do mês de março.



Figura 93 - Imagem de Análise Água Marinha.

Fonte: A autora.

Turmalina Paraíba



Turmalina Paraíba

SOBRE:

A Paraíba da Turmalina é um tipo de turmalina foi descoberta em 1982 no Brasil tem destaque no mundo pela sua intensa beleza e raridade, em tons que variam de azul-claro a um verde profundo. Sua dureza na escala de Mohs é de 7 - 7,5.

ORIGEM:

A variação Paraíba da Turmalina foi descoberta em 1982 no sertão da Paraíba, na Região Metropolitana de Patos, no Brasil pelo mineiro Heitor Dimas Barbosa.

SIGNIFICADO:

Seu nome Turmalina, provém da palavra singalês "tura mali" que significa "pedra que puxa as cinzas", por suas propriedades de se carregar de eletricidade sob a pressão ou calor.



Figura 94 - Imagem de Análise Turmalina Paraíba.

Fonte: A autora.

Ametista



Ametista

SOBRE:

Ametista é a variedade de quartzo de cor violeta, devida, provavelmente à presença de Fe^{3+} como impureza. Essa cor varia de um roxo bem claro até o bem escuro, e quanto mais escura a cor, mais valiosa é a ametista. Não tem clivagem, o que facilita sua lapidação. Sua nota de dureza na escala de Mohs é de 7.

ORIGEM:

Seu maior produtor mundial é o Brasil (Rio Grande do Sul e Bahia, principalmente), seguindo-se Rússia (Sibéria), Sri Lanka, Índia, Madagascar, Uruguai, Paraguai e México.

SIGNIFICADO:

A ametista possui uma relação com o símbolo do Sábio e da Sábia. Também pode facilitar a mudança de um estado de consciência normal ou de vigília para um estado meditativo.

A pedra pode modular a frequência mental para estados mais altos do que padrões egocêntricos de pensamento.



Figura 95 - Imagem de Análise Ametista.

Fonte: A autora.

Citrino



Citrino

SOBRE:

Citrino, também conhecido como quartzo citrino, sendo basicamente um quartzo com impurezas férricas, é uma variedade de quartzo de cor amarela, laranja, excepcionalmente vermelha. Sua dureza na escala de Mohs é de 7.

ORIGEM:

O citrino é uma pedra preciosa proveniente do sul do Brasil, mais especificamente do Rio Grande do Sul.

SIGNIFICADO:

O nome vem de "citrus", que em grego antigo significava a pedra de limão.

O significado da pedra citrino está associado à sua energia, semelhante à do sol, que aquece, conforta, penetra, energiza e dá vida.



Figura 96 - Imagem de Análise Citrino.

Fonte: A autora.

Topázio-Imperial



Topázio-Imperial

SOBRE:

O topázio imperial, do ponto de vista mineralógico, é um hidrato de flúor silicato de alumínio, colorido pelo ferro e o cromo, e sua coloração varia de amarelo, rosa, rosá-laranja, vermelho ou laranja. E estando com a nota 8 em dureza na escala Mohs.

ORIGEM:

O Topázio Imperial é um famosa gema brasileira, que foi descoberto no Brasil por volta de 1760, no Morro de Saramenha, em Ouro Preto, Minas Gerais.

SIGNIFICADO:

Esta pedra pode simboliza a integração do homem com a natureza, ajudando seus portadores a sentirem orgulho de quem são. Além de aumentar o carisma e a atração pessoal, sendo uma boa opção para quem trabalha em busca de fama



Figura 97 - Imagem de Análise Topázio Imperial.

Fonte: A autora.

Cornalina



Cornalina

SOBRE:

Cornalina é um mineral vermelho acastanhado comumente usado como uma pedra preciosa ou semipreciosa. Sua dureza na escala de Mohs é de 7.

ORIGEM:

A Cornalina é comumente encontrada no Brasil, Índia, Rússia (Sibéria) e Alemanha.



SIGNIFICADO:

A cornalina estimula a autoconfiança e facilita o expressar das emoções, criando um campo seguro para elas se manifestarem na vida. Estimulante e revitalizante, ajuda a aumentar a criatividade e a força vital, junto com a coragem de enfrentar seus limites.

Figura 98 - Imagem de Análise Cornalina.

Fonte: A autora.

Rodonita



Rodonita

SOBRE:

A rodonita é um silicato de manganês com cálcio, triclinico, de cor avermelhada ou rósea, traço branco, semitransparente a semitranslúcida, com brilho vítreo e duas clivagens perfeitas. Estando com nível 5,5 a 6,0 de dureza na escala de Mohs.

ORIGEM:

A Rodonita é encontrada em pequenos depósitos na Rússia, Canadá, Austrália, Brasil, Suécia, Peru e Inglaterra.

SIGNIFICADO:

A Rodonita é considerada um clássico para os colecionadores, pois não é uma pedra muito comum de se achar.

Ela também é um equilibrador emocional que inspira o amor e estimula a fraternidade entre os seres humanos.



Figura 99 - Imagem de Análise Rodonita.

Fonte: A autora.

Rubelita



Rubelita

SOBRE:

A Rubelita, nada mais é do que um turmalina com nuances que vão desde o rosa alaranjado até o vermelho intenso, e o seu nome deriva do Latim *rubellus*, que significa avermelhado. Sua dureza na escala de Mohs é de 7 - 7,5.

ORIGEM:

As maiores minas de rubelita estão localizadas no Brasil, Madagascar, Moçambique, Paquistão e Nigéria e exemplares rosa shock são característicos de uma mina localizada na Califórnia, Estados Unidos.

SIGNIFICADO:

Associada à sedução e ao amor, a cor desse tipo de turmalina certamente é uma das preferidas dos casais apaixonados.



Figura 100 - Imagem de Análise Rubelita.

Fonte: A autora.

Hematita



Hematita

SOBRE:

Hematita é um óxido de ferro muito comum (Fe_2O_3). Corresponde ao mais abundante minério de ferro. De cores que variam de vermelha ou marrom-avermelhada até cinza ou preta opaco. Sua nota na escala de Mohs é de 5,5 - 6,5 em dureza.

ORIGEM:

É uma pedra encontrada no Brasil, Inglaterra, Alemanha e EUA.



SIGNIFICADO:

A Hematita pedra traz em si uma grande energia de força e proteção pessoal. Por possuir uma vibração extremamente positiva a hematita aumenta nossa energia vital, estimulando a segurança e diminuindo a timidez, além de quebrar e superar medos.

Figura 101 - Imagem de Análise Hematita.

Fonte: A autora.

Ônix



Ônix

SOBRE:

A pedra Ônix é uma variedade semipreciosa de quartzo calcedônia, listrada de preto e branco, com a nota de 6,5 - 7 em dureza na escala de Mohs.

ORIGEM:

É uma pedra preciosa encontrada em várias regiões do mundo, incluindo Iêmen, Uruguai, Argentina, Austrália, Brasil, Canadá, China, EUA entre outros.

SIGNIFICADO:

A pedra de ônix transmite seriedade, humildade e confiança. Essa pedra leva luz à escuridão e ajuda a atravessar momentos difíceis.



Figura 102 - Imagem de Análise Ônix.

Fonte: A autora.

2.1.5 Mercado de Joias

O mercado de joias no Brasil é um dos maiores do mundo, com uma forte tradição em ourivesaria e lapidação de pedras preciosas.



Figura 103 - Joias Expostas.

Fonte: <https://contasconnosco.cofidis.pt/dinheiro/ouro-9-ou-18-quilates>

Um dos principais destaques do mercado de joias brasileiro é a crescente demanda por produtos mais acessíveis, como as semijoias. Esses produtos são feitos com materiais menos caros do que as jóias de ouro e pedras preciosas, o que os torna mais acessíveis ao consumidor médio.

Além disso, o mercado de joias brasileiro também tem se beneficiado da crescente demanda por joias personalizadas e exclusivas. Os consumidores estão buscando cada vez mais peças únicas, que reflitam sua personalidade e estilo pessoal.

Segundo os dados do IBGM, Instituto Brasileiro de Gemas e Metais Preciosos, divulgados em matéria do Valor Econômico, em 2021, o mercado brasileiro de jóias teve alta de 20% no faturamento, arrecadando um total de US\$ 4,5 bilhões. A uma expectativa esperada por eles, de um crescimento de 10 a 15% nas vendas.

Segundo dados do ComexVis, plataforma do Ministério da Indústria, Comércio Exterior e Serviços (MDIC), as exportações de jóias, ourivesaria e seus artigos movimentaram um total de US\$ 146,38 milhões em 2021. Já as importações desse segmento totalizaram cerca de US\$ 64,46 milhões.

O país para onde o Brasil mais exportou joias no ano passado foi a Alemanha, destino de US\$ 69,5 milhões em produtos do setor em 2021. O segundo maior importador foi os Estados Unidos, para onde foram vendidos cerca de US\$ 40,7 milhões em itens de jóias e ourivesaria no ano de 2020.

Ainda de acordo com a plataforma ComexVis, a qual disponibiliza dados da movimentação de comércio exterior brasileiro em todas as categorias de produtos, Minas Gerais, Rio Grande do Sul e São Paulo foram os estados brasileiros que mais exportaram joias em 2021.



Figura 104 - Anéis Expostos para Venda.

Fonte: <https://blog.safemed.pt/saude-ocupacional-aplicada-a-ourivesaria-joalheria-e-relojoaria/>

O aquecimento do mercado de joias no Brasil fica evidente também em ações recentes do IBGM, que no dia 10 de agosto de 2020, o IBGM assinou o Convênio de Cooperação Técnica e Financeira para a promoção de exportações do setor joalheiro no biênio 2021 a 2023. O Projeto todo foi orçado em R\$ 14.025.855,52, sendo R\$ 8.415.962,92 de aporte da Agência de Promoção de Exportações do Brasil e R\$ 5.609.892,60 proveniente de contrapartidas empresariais.

O projeto financiará a participação de empresas brasileiras em dezenas de feiras e eventos de joias e gemas no exterior.

A expectativa é de ser possível atender ao longo do período 178 empresas e gerar 200 milhões de dólares de exportações.

Os interesses dos consumidores nas jóias de pedras preciosas.

As pedras preciosas são bastante utilizadas para fazer vários tipos de peças de joalheria, incluindo joias finas. Os designers de joias brasileiros são conhecidos por combinar pedras preciosas coloridas e criar uma variedade gigante de peças com cores muito atrativas. Esse visual é imensamente popular entre os consumidores do mercado nacional e é considerado um dos temas do estilo brasileiro reconhecidos internacionalmente.

As joias brasileiras são feitas de forma manual, com desenhos bem cuidadosos e utilizando pedras semipreciosas e preciosas, o que acaba tornando as joias mais caras.



Figura 105 - Joias Expostas para Venda.

Fonte: <https://www.istockphoto.com/br/foto/anéis-brincos-pulseiras-e-outros-à-venda-grand-bazaar-istambul-turquia-gm1419039337-465538001>

O Brasil é reconhecido como a fonte mais prolífica de pedras preciosas de classe mundial. Existem inúmeros tipos de pedras preciosas encontradas no país, incluindo água-marinha, ametista, citrino, diamante, esmeralda, quartzo, rubi, safira e topázio, entre outras. Essas pedras preciosas e minerais são usadas e apreciadas por artesãos de todo o mundo.

2.1.6 Ergonomia

A Ergonomia é a ciência que estuda a relação entre o ser humano com outros elementos de seu sistema. O objetivo é aumentar a segurança, conforto e produtividade nos elementos e ambiente em que se está prevenindo qualquer tipo de problema.

Dito isso, joias são acessórios usados diretamente em contato com o corpo humano, seja em forma de anéis, brincos, colares, pulseiras ou outros tipos de adornos. Por essa razão, é importante considerar não apenas a aparência e o estilo das joias, mas também sua ergonomia e segurança.

Uma joia mal projetada ou inadequada pode causar desconforto, irritação, alergias ou até mesmo lesões na pele ou no corpo. Por isso, é importante escolher joias de qualidade e de materiais adequados para evitar problemas de saúde ou desconfortos.



Figura: Mulher usando colares e um anel.

Fonte: <https://www.istockphoto.com/br/foto/mulher-com-colar-de-segurando-anel-gm1372166653-4413>

As joias podem ser feitas de uma variedade de materiais, desde metais preciosos, como ouro e prata, até materiais mais comuns, como aço inoxidável, titânio e plásticos. Cada material tem suas próprias propriedades, vantagens e desvantagens, que podem tanto beneficiar quanto prejudicar o estado que uma joia pode chegar, podendo causar consequências tanto para ela quanto para pessoa que for utilizá-la.

Outro caso a se discutir é sobre os danos que determinadas gemas e materiais podem sofrer, dependendo de que parte do corpo está, lugares como as mãos e braços estão sempre em constante movimento e manejo. Dessa forma, se a pedra ou metal não forem muito resistentes, podem acabar sofrendo arranhões e até mesmo se deformarem.

Pensando nisso, é necessário tomar alguns cuidados na hora de escolher os materiais de uma joia, para assim evitar complicações futuras.

2.1.7 Geração Z



Figura 106 - Grupo de jovens com seus aparelhos e celulares.

Fonte: <https://www.istockphoto.com/br/foto/alguns-aprendendo-no-externo-gm1141442380-305802342>

A geração Z é composta pelas pessoas nascidas entre 1997 e 2012, aproximadamente, ou seja, acredita-se que a pessoa mais velha dessa geração pode chegar a 26 anos, enquanto a mais jovem pode ter entre 10 e 11 anos. Essa

geração cresceu em um mundo cada vez mais conectado e tecnológico, o que influenciou suas formas de pensar, agir e se relacionar com o mundo.

No Brasil, estima-se que a geração Z representa cerca de 20% da população, por volta de 30 milhões de jovens, enquanto no mundo a porcentagem de jovens da geração Z é de 32,7%, quase 2,5 bilhões de pessoas.

MAPA DAS GERAÇÕES



Figura 107 - Mapa das Gerações.

Fonte: <https://kardiasociologia.org/2021/06/30/geracao-z/>

Essa é uma geração marcada pelas suas peculiaridades únicas por terem nascido junto à evolução tecnológica e a globalização, isso deu a essa geração uma visão geral do mundo e de seus acontecimentos.



Figura 108 - Várias pessoas ao telefone.

Fonte: <https://www.istockphoto.com/br/foto/cir>

A geração Z cresceu em um ambiente fortemente influenciado pela tecnologia digital, com acesso generalizado à internet, mídias sociais e dispositivos móveis. Essa conectividade constante tem impactado profundamente a forma como eles se comunicam, aprendem, consomem mídia e interagem com o mundo ao seu redor.

Graças a isso, foi desenvolvido um interesse significativo no ativismo e no engajamento social, destacando questões como justiça social, mudanças climáticas, direitos LGBTQ+, igualdade de gênero e combate ao racismo. Eles utilizam as redes sociais como uma plataforma para promover mudanças e levantar suas vozes, participando de movimentos e protestos em todo o mundo.



Figura 109 - Jovens em uma manifestação.

Fonte: <https://www.istockphoto.com/br/foto/manifestantes-se>

Uma característica marcante da geração Z é a diversidade, tanto em termos de etnia, gênero e orientação sexual, raça, religião e outros aspectos da diversidade humana, quanto em relação aos seus interesses e comportamentos. A luta por igualdade e respeito por todas as pessoas é um valor importante para essa geração.

Como resultado, é possível identificar diversas tribos dentro da geração Z, cada uma com características próprias. A seguir, vamos apresentar algumas dessas tribos e suas principais características:

- **Emos** - O movimento emo teve seu auge no início dos anos 2000, mas ainda existe uma comunidade de jovens que se identificam com a subcultura emo no Brasil. Eles são conhecidos por se vestir com roupas escuras, ter cabelos longos e escuros e expressar emoções intensas por meio da música e da arte.
- **Skatistas** - A cultura do skate é muito popular entre a Geração Z brasileira, especialmente nas grandes cidades. Muitos jovens que praticam skate se identificam com uma estética mais "alternativa", com roupas largas e despojadas e cabelos longos ou raspados.
- **K-Poppers** - A cultura pop coreana (K-pop) tem conquistado muitos fãs no Brasil, especialmente entre os jovens da Geração Z. Os K-Poppers são conhecidos por se vestirem com roupas coloridas e vibrantes, e por serem muito ativos nas redes sociais.



Figura 110 - Jovens em uma Parada LGBTQIA+.

Fonte: <https://www.istockphoto.com/br/foto/>

- **LGBTQIA+** - A Geração Z brasileira é mais inclusiva e tolerante em relação à diversidade sexual e de gênero do que as gerações anteriores. Muitos jovens se identificam como LGBTQIA+ e fazem parte de uma comunidade que valoriza a liberdade de expressão e a igualdade de direitos.
- **Gamer** - Os jogos eletrônicos são uma paixão para muitos jovens da Geração Z brasileira, e muitos se identificam como "gamers". Eles costumam jogar online com amigos, participar de torneios e eventos, e se envolver em comunidades online dedicadas aos jogos eletrônicos



Figura 111 - Jovens jogando nos seus Pcs.

Fonte: <https://www.istockphoto.com/br/foto/f>

- **E-boys/E-girls** - Essa subcultura é caracterizada por um estilo inspirado no visual emo e punk, combinado com elementos da cultura digital. Os E-boys e E-girls são conhecidos por sua estética marcante, que inclui cabelos coloridos, maquiagem exagerada, piercings e roupas alternativas. Eles são ativos nas redes sociais e expressam sua individualidade por meio da moda e da música.
- **Otaku** - A cultura otaku é formada por fãs de animes e mangás japoneses. Os otakus são conhecidos por seu amor pela animação japonesa, pela leitura de mangás e pela participação em eventos e convenções relacionadas à cultura pop japonesa. Além disso, eles podem adotar elementos da moda japonesa e se envolver em atividades como cosplay.



Figura 112 - Jovens de cosplay em evento.

Fonte: <https://www.istockphoto.com/br/foto/grupo-de>

Mesmo com esse espírito guerreiro e diversificado perante as pressões da sociedade, a geração Z tem enfrentado desafios significativos em relação à saúde mental. Questões como ansiedade, depressão e estresse são comuns nessa faixa etária, possivelmente devido a uma combinação de fatores, como pressão acadêmica, uso excessivo de tecnologia e incertezas econômicas e sociais.

Apesar disso, eles também demonstraram um espírito empreendedor notável e uma inclinação para a criatividade. Eles são conhecidos por buscar caminhos alternativos de carreira, como empreendedorismo, freelancing e criação de conteúdo online. A tecnologia tem proporcionado oportunidades únicas para que eles expressem sua criatividade e inovação.

O que os ajudou a alcançar mudanças nas atitudes em relação ao trabalho, a geração Z possui uma visão diferente em relação ao trabalho em comparação às gerações anteriores. Eles buscam equilíbrio entre trabalho e vida pessoal, valorizam a flexibilidade e procuram trabalhos que tenham propósito e impacto social.

2.3 Imersão em Profundidade

2.3.1 Análise de Similares

Após uma busca em diversos sites e lojas, alguns produtos dos mais diversos materiais foram selecionados nesta pesquisa de similares. São jóias inspiradas no universo de Mo Dao Zu Shi, que consistem em colares, anéis, braceletes e brincos.



Pingente Sorriso do Imperador

Metal: Prata 925.
Preço: R\$ 153,70.
Gemas: Sem gemas.
Acessório: Pingente para cordão.
Tamanho: Pingente 1,3cm, Corrente 45cm.
Compra: Site internacional.



PNI

Pontos Positivos:	Pontos Negativos:	Pontos Interessantes:
<ul style="list-style-type: none"> - Bem detalhado - Estética simples 	<ul style="list-style-type: none"> - O metal que segura as duas pedras não parece ser o mesmo do resto do jarro. 	<ul style="list-style-type: none"> - Estética fiel a obra - As esferas vermelhas remetem a cor principal do personagem que utiliza o jarro,

Figura 113 - Pingente Sorriso do Imperador.

Fonte: https://www.etsy.com/listing/1030303959/mo-dao-zu-shi-wang-xian-bunny-925?ga_order=most



Pingente Flauta Chenqing de Wei Wuxian

Metal: Prata 925.

Preço: R\$ 172,93

Gemas: Pedra não identificada.

Acessório: Pingente com cordão.

Tamanho: Pingente 3,5 cm, Corrente 45cm.

Compra: Site internacional.



Pontos Positivos:

- Bem detalhado.
- Estética fiel a obra.
- Boa qualidade.
- Bom tamanho.

Pontos Negativos:

- A pedra vermelha se não foi cravada corretamente pode se soltar com o tempo.

Pontos Interessantes:

- Existe uma abertura nas duas pontas da flauta para a corrente passa, o permite mudar a posição do pingente da vertical para a horizontal.

Figura 114 - Pingente Flauta Chenqing de Wei Wuxian.

Fonte: <https://www.aitakuji.com/mo-dao-zu-shi-official-xing-yun-shi-goods-wei-wuxian-chenqing-silver-necklace>



Pulseira de Prata Inspirada em Lan Wanji

Metal: Prata 925.

Preço: R\$ 237,97.

Gemas: Água Branca e Amazonita Azul.

Acessório: Pulseira com Pingentes.

Tamanho: Varia de 12,5 cm de diâmetro a 22,86 cm.

Compra: Site internacional, Etsy.



Pontos Positivos:

- Bem detalhado.
- Cores das pedras consizentes com o personagem.
- Tamanho ajustável.

Pontos Negativos:

- Os pingente não remetem tanto assim com o personagem.
- Muitos elementos podem ser um ponto negativo dependendo do gosto dos usuários.

Pontos Interessantes:

- Tanto a água como a amazonita carregam significados que podem remeter ao personagem.
- Material feito a mão por fã da obra.

Figura 115 - Pulseira de Prata Inspirada em Lan Wanji.

Fonte: <https://www.etsy.com/listing/944435245/mo-dao-zu-shi-mo-dao-z-sh-the-untamed?epik=dj0yJnU9aW5yQkc0M1ZudmlvRTVlYyOEZRLXpuQ3VrS00zRTYmcD0wJm49bmdiURkZ0xrSFRfdGdtRWlld3FRUSZ0PUFBQUFBR1FhU1hR>



Brincos WangXian de Coelhos

Metal: Prata 925.

Preço: R\$ 95,19.

Gemas: Calcesônia vermelha e azul.

Acessório: Pares de brincos azul e vermelho.

Tamanho: Cerca de 6.8cm comprimento.

Compra: Site internacional, Etsy.

PNI

Pontos Positivos:	Pontos Negativos:	Pontos Interessantes:
<ul style="list-style-type: none"> - Estética simples, mas muito fiel a obra com seus elementos. - Cores das pedras consizentes com o personagem. 	<ul style="list-style-type: none"> - Há o risco dos ligamentos se afroçarem com o tempo. - Linhas doe contorno dos coelhos está um pouco nítida. 	<ul style="list-style-type: none"> - Foi utilizado a técnica de esmaltamento para dar brilho a peça. - Além de prata, foi usado poliéster também. - Material feito a mão por fã da obra.

Figura 116 - Brincos WangXian de Coelhos.

Fonte: https://www.etsy.com/listing/1030303959/mo-dao-zu-shi-wang-xian-bunny-925?ga_order=most_relevant&ga_search_type=all&ga_view_type=gallery&ga_search_query=mdzs+jewelry+earring&ref=sr_gallery-1-48&pro=1&sts=1&organic_search_click=1



Bracelete Nuvem CIGALONG de GusuLan

Metal: Prata 925 com banho de Ouro Branco 18k.

Preço: R\$ 445,78.

Gemas: Zircônia.

Acessório: Bracelete.

Tamanho: Cerca de 0,6 cm x 1 cm o pingente e 19 cm o diâmetro.

Compra: Site internacional, Etsy.

PNI

Pontos Positivos:	Pontos Negativos:	Pontos Interessantes:
<ul style="list-style-type: none"> - Estética minimalista. - Elegante e simples. 	<ul style="list-style-type: none"> - Por ser um bracelete muito fino e frágil, pode correr o risco de arrebentar. 	<ul style="list-style-type: none"> - O pingente de nuvem com as contas azuis condiz com as características do clã Lan. - Peça de coleção da Cigalong Jewelry.

Figura 117 - Bracelete Nuvem CIGALONG de GusuLan.

Fonte: <https://www.aitakuji.com/mo-dao-zu-shi-cigalong-jewelry-official-lan-wangji-silver-bracelet>



Aneis Ajustáveis WangXian

Metal: Prata 925.

Preço: R\$ 225,95.

Gemas: Zircônia vermelha, preta, azul e branca.

Acessório: Pares de Aneis.

Tamanho: Circunferência cerca de 5,3 cm - 5,9 cm, anel ajustável.

Compra: XINGYUNSHI Official Store, Aliexpress.

PNI

Pontos Positivos:	Pontos Negativos:	Pontos Interessantes:
<ul style="list-style-type: none"> - Estética simple e elegante. - Flores de magnólia e peônias serviram de inspiração. - Todos os aneis são ajustáveis. 	<ul style="list-style-type: none"> - 	<ul style="list-style-type: none"> -As cores das pedras e os elementos da nuvem e o homen de papel representa os personagens WangXian. - As duplas de aneis podem ser usadas juntas ou separadas.

Figura 118 - Anéis Ajustáveis WangXian.

Fonte: https://pt.aliexpress.com/item/1005003411002026.html?pdp_npi=2%40dis%21BRL%21R%24%20283.86%21R%24%20225.95%21%21%21%21%21%4

2.3.2 Caderno de Sensibilização

Para o desenvolvimento do projeto, foi realizada uma pesquisa utilizando a etapa conhecida como "caderno de sensibilização", para entender melhor o contexto em que as usuárias estão inseridas, suas tarefas, rotinas, atividades e necessidades do dia a dia junto ao tema do projeto.

Abaixo estão representados na forma de infográficos contendo as informações relevantes sobre cada usuária, especialmente aspectos como: em que momentos do dia as joias são e não são utilizadas, quais elementos as fazem lembrar de MDZS, se elas já possuem algum desses elementos e o que mais as fazem lembrar da obra.



Figura 119 - Caderno de Sensibilização 1.

Fonte: A autora

*Tia do Boteco da
Cidade Fantasma*

Joias

 Gosta de usar joia quando vai em algum evento ou em festas.

Não usar joias quando esta fazendo alguma atividades tipo academia, aula de lutas e andar de bike. 

 Tem alergia todos os tipos de metal, menos aço cirúrgico, ouro e prata.

Gosta de usar anel, brinco, colar quando sai para ir em festas. 

Mo Dao Zu Shi

 Coleciona bonecos, livros, ilustrações, almofadas de MDZS.

Gosta de interagir com o fandom pelas redes sociais.  

 Histórias de romance, flauta, o sorriso do Emperador e a cor vermelha a fazem lembrar de MDZS.

Personagem Favorito: Wei Wuxian 

Figura 120 - Caderno de Sensibilização 2.

Fonte: A autora

3 ANÁLISE E SÍNTESE

Aqui analisamos os principais dados recolhidos nas pesquisas, por meio de reflexões transformadas em diversas outras atividades, criando assim a análise e síntese. Serão feitas as análises de produtos encontrados em diversos sites, considerando vários critérios importantes, que ao final, conduzirá o rumo do projeto.

3.1 Cartões de Insight

Os Cartões de Insights consistem nas reflexões de ideias baseado em dados reais da das Pesquisas Exploratória, Desk e em Profundidade. Sua principal finalidade é facilitar a rápida consulta e manuseio das ideias coletadas, sendo assim, foram separadas as mais relevantes, e colocadas em um papel contendo um título, um pequeno resumo e a fonte de onde foi tirada.

- Os acessórios mais votados foram brincos, anéis, pulseiras e cordões.
Tema: Público-Alvo
Fonte: Pesquisa Exploratória
- A maioria do público é composto por mulheres.
Tema: Público-Alvo
Fonte: Pesquisa Exploratória
- Cerca de 88 pessoas usam mais bijuteria no dia a dia, seguido de 84 que preferem semijoias, e por fim, 27 preferem jóias preciosas.
Tema: Público-Alvo
Fonte: Pesquisa Exploratória
- A prata é um metal muito versátil, elegante, resistente e acessível.
Tema: Metais
Fonte: Pesquisa Exploratória

- Caso a peça do projeto tenha o formato mais orgânico, seria bom usar o método de fundição para fazer a joia.
Tema: Coleção de Joias
Fonte: Pesquisa Desk
- Os acessórios mais votados foram brincos, anéis, pulseiras e cordões.
Tema: Coleção de Joias
Fonte: Pesquisa Exploratória
- Os elementos mais citados foram os instrumentos, seguido dos coelhos, as armas e os selos.
Tema: Coleção de Joias
Fonte: Pesquisa Exploratória
- Gemas acima da escala 6 de dureza, como - Água Marinha, Ametista, Citrino, Cornalina, Rubelita e o Ônix - são mais resistentes.
Tema: Gemas
Fonte: Pesquisa Desk
- As Seitas/Clã mais votados foram GusuLan e YunmengJiang.
Tema: Mo Dao Zu Shi
Fonte: Pesquisa Exploratória
- Os personagens mais votados foram Wei Wuxian, Lan Wanji, Jiang Cheng, Lan Sizhui e Lan Xichen.
Tema: Personagens
Fonte: Pesquisa Desk
- Cada personagem possui suas próprias cores e elementos que o representam.
Tema: Mo Dao Zu Shi
Fonte: Pesquisa Desk

- Cada Instrumento e Armas dos personagens possuem um nome próprio.
Tema: Mo Dao Zu Shi
Fonte: Pesquisa Desk
- Metais hipoalergênicos são os mais indicados, já que são menos prováveis de causar irritações ou reações alérgicas em peles sensíveis.
Tema: Metais
Fonte: Pesquisa Desk
- Metais duros demais podem ser difíceis de serem consertados caso sofram algum arranhão ou deformação.
Tema: Metais
Fonte: Pesquisa Desk
- As gemas que possuem nota abaixo de 6 na escala de Mohs não são indicados para brincos e colares, pois diminui o risco de dano e desgaste.
Tema: Gemas
Fonte: Pesquisa Desk
- A maioria do público-alvo é composto por estudantes, que cursam o Ensino Superior, seguido do Ensino Médio.
Tema: Público-Alvo
Fonte: Pesquisa Exploratória
- Cerca de 63,6% conheceram MDZS pela série “The Untamed”, seguido pelo Donghua (animação chinesa) com 16,7% e pela WebNovel com 14,4%.
Tema: Público-Alvo
Fonte: Pesquisa Exploratória
- Cerca de 88 pessoas usam mais bijuteria no dia a dia, seguido de 84 que preferem semijoias, e por fim, 27 preferem jóias preciosas.
Tema: Público-Alvo
Fonte: Pesquisa Exploratória

- 81,8% escolheram a prata como melhor material para joias.
Tema: Público-Alvo
Fonte: Pesquisa Exploratória
- As cores que correspondem o Wei Wuxian são preto e vermelho, enquanto as do Lan Wanji são azul e branco.
Tema: Personagens
Fonte: Pesquisa Desk
- As armas de Wei Wuxian são a flauta, Chenqing, a espada, Suibian, e o Amuleto do Tigre Estígio.
Tema: Personagens
Fonte: Pesquisa Desk
- As armas do Lan Wanji são a Cítara Guqin, Wanji, e a sua espada, Bichen.
Tema: Personagens
Fonte: Pesquisa Desk
- As armas de Jiang Cheng são a espada, Sandu, e o anel que se transforma em chicote, Zidian.
Tema: Personagens
Fonte: Pesquisa Desk
- As armas de Lan Xichen são, sua espada Shuoyue, e sua flauta xiao, Liebing.
Tema: Personagens
Fonte: Pesquisa Desk
- Lan Sizhui é considerado o filho do casal WangXian.
Tema: Personagens
Fonte: Pesquisa Desk

- Os elementos que mais representam Wei Wuxian são: sua flauta, o jarro de Sorriso do Imperador, coelhos da cor preta, o homenzinho de papel, a fita de cabelo vermelha
Tema: Personagens
Fonte: Pesquisa Desk
- A maioria dos votos do questionário apontaram as pedras semipreciosas como favoritas.
Tema: Gemas
Fonte: Pesquisa Exploratória

3.2 Diagrama de Afinidade

Após efetuada a organização dos cartões de insight com base na sua afinidade e proximidade, por meio de um diagrama de cores e com divisões que delimitaram os temas, que foram, a Coleção de Joias, Materiais, Mo Dao Zu Shi e Público-Alvo.



Figura 121 - Análise dos cartões de Insight, Coleção de Joias.

Fonte: A autor



Figura 122 - Análise dos cartões de Insight, Mo Dao Zu Shi.

Fonte: A autor

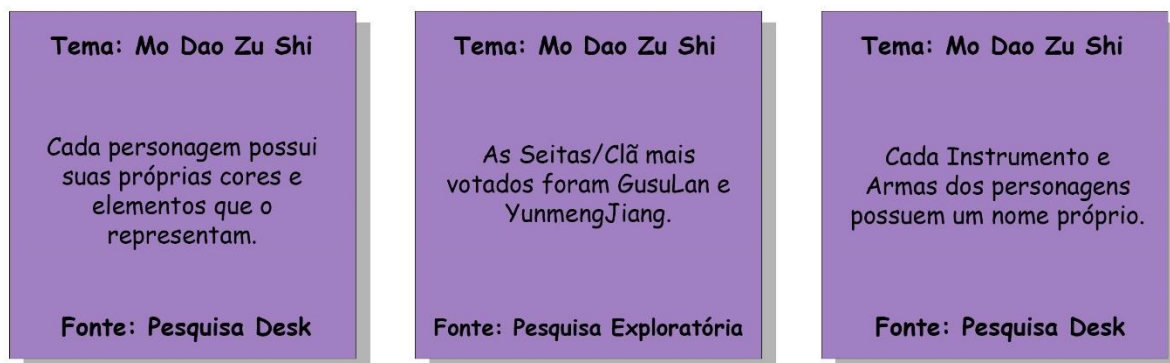

Figura 123 - Análise dos cartões de Insight, Público-Alvo.

Fonte: A autor



Figura 124 - Análise dos cartões de Insight, Metais.

Fonte: A autor

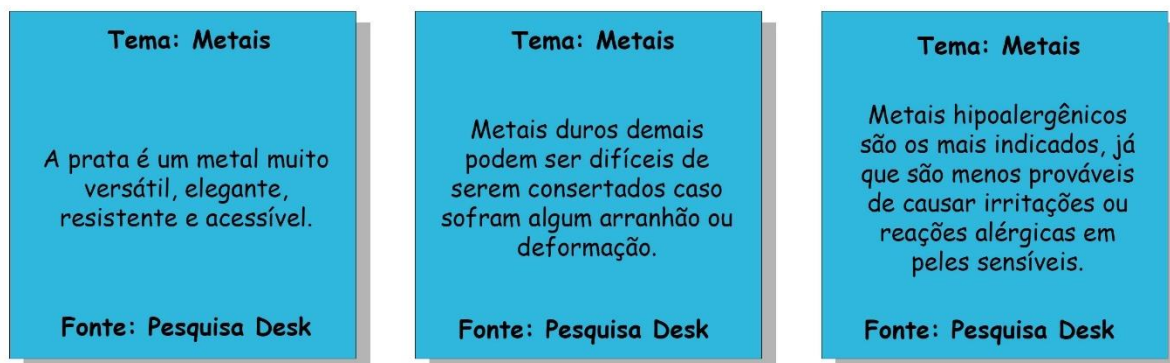

Figura 125 - Análise dos cartões de Insight, Personagens.

Fonte: A autor

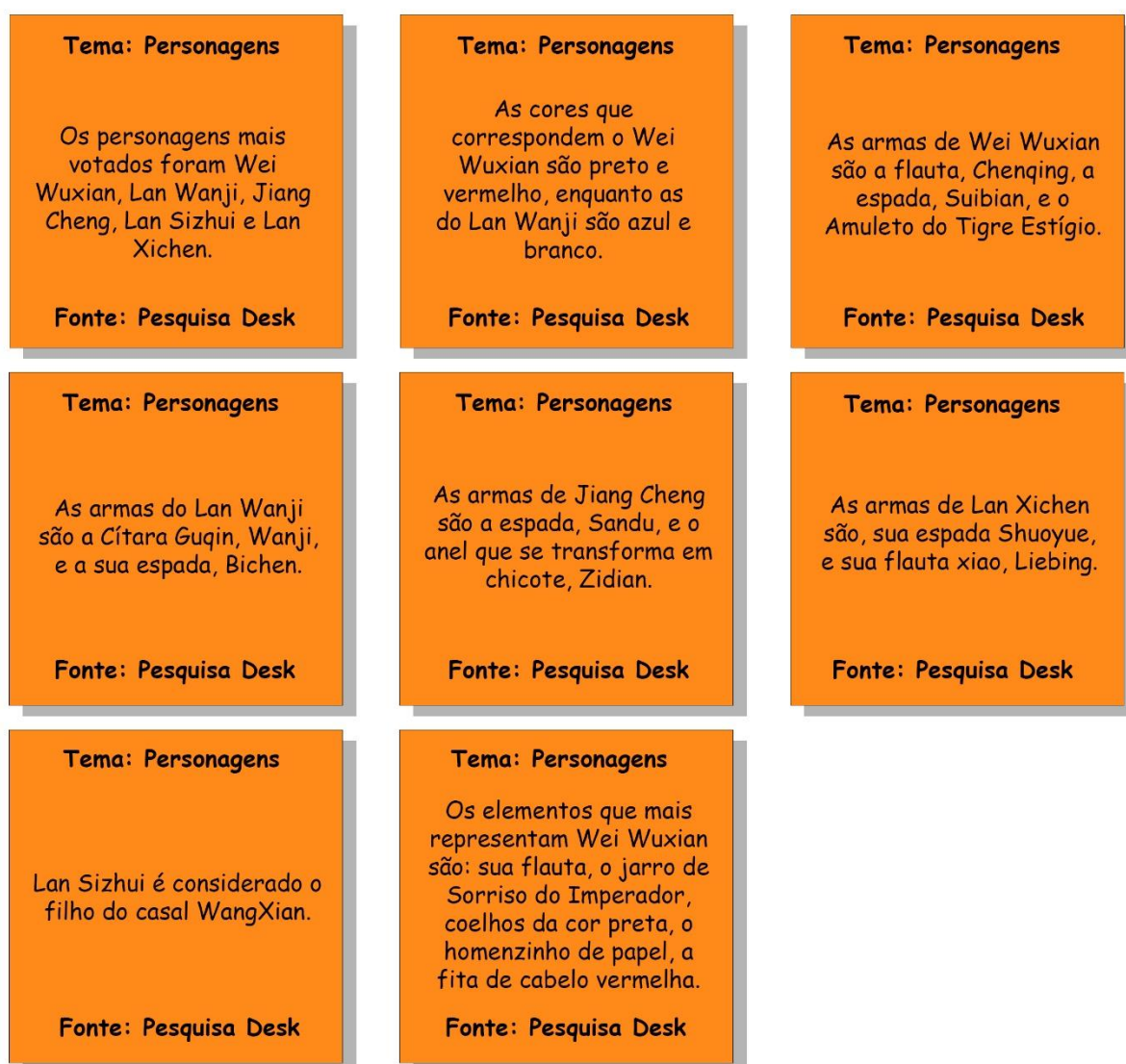

Figura 126 - Análise dos cartões de Insight, Gemas.

Fonte: A autor

3.3 Critérios Norteadores

Aqui é onde será definido os critérios que nortearão o andar do projeto. Foram coletadas informações das pesquisas exploratórias e desk a respeito do tema estabelecido, dos produtos e materiais, e sobre os usuários que consomem o universo de adaptações de Mo Dao Zu Shi.

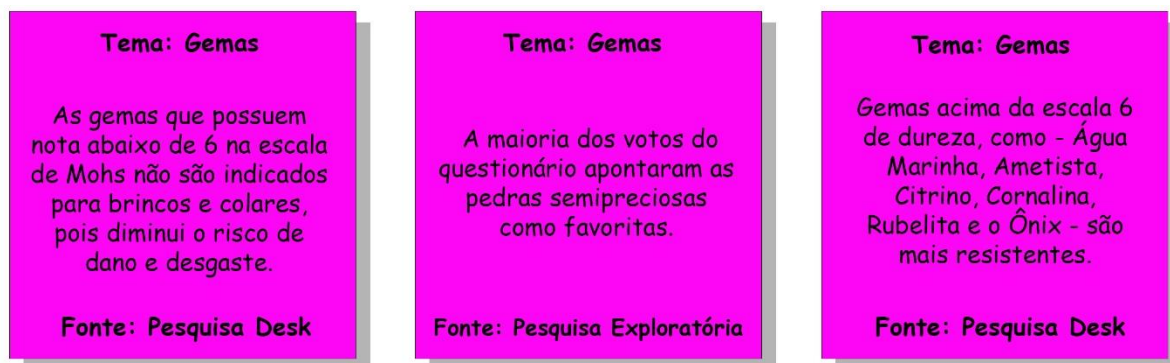
Depois da realização das etapas de Análise e Síntese, como os cartões de insight, diagrama de afinidades e o mapa conceitual, foram estabelecidos os seguintes critérios no formato de requisitos e restrições:

Requisitos

As joias devem manter o aspecto principais ou relacionados aos personagens Wei Wuxian, Lan Wanji e Jiang Cheng. As gemas utilizadas devem ser semi-joias brasileiras. O material das joias finais deverá ser de liga de prata 925 ou prata de lei, porém o protótipo será feito usando modelagem e impressão 3D. Vão ser feitas pingentes que podem servir tanto para cordões como para pulseiras, tornozeleiras e brincos.

Restrições

As joias não devem ser muito detalhadas nem muito pesadas.

4 IDEIAÇÃO

4.1 Painel Semântico

O Painel Semântico é uma ferramenta utilizada na área de processamento de linguagem natural e análise semântica. Ele tem como objetivo auxiliar na visualização e compreensão de relações semânticas entre palavras, conceitos ou entidades em um determinado contexto.

Neste projeto foram feitos três painéis semânticos referentes a três personagens da obra abordada, sendo eles: Wei Wuxian, Lan Wanji e Jiang Cheng. Cada um dos três painéis tem relação com o objetivo final da pesquisa, portanto todas as imagens foram separadas de maneira minuciosa, analisando todas as adaptações da obra MDZS.

O primeiro painel semântico é o do protagonista de MDZS, Wei Wuxian, nele temos imagens do personagem em quase todas as adaptações, junta a sua espada, sua flauta, selos, os jarros de licor e os coelhos.



Figura 127 - Painei Semântico Wei Wuxian.

Fonte: A autor

Foi feita uma paleta de cores utilizando o site Colors (<https://colors.co/>), as cores selecionadas variam entre tons de vermelho e tons de cinza.

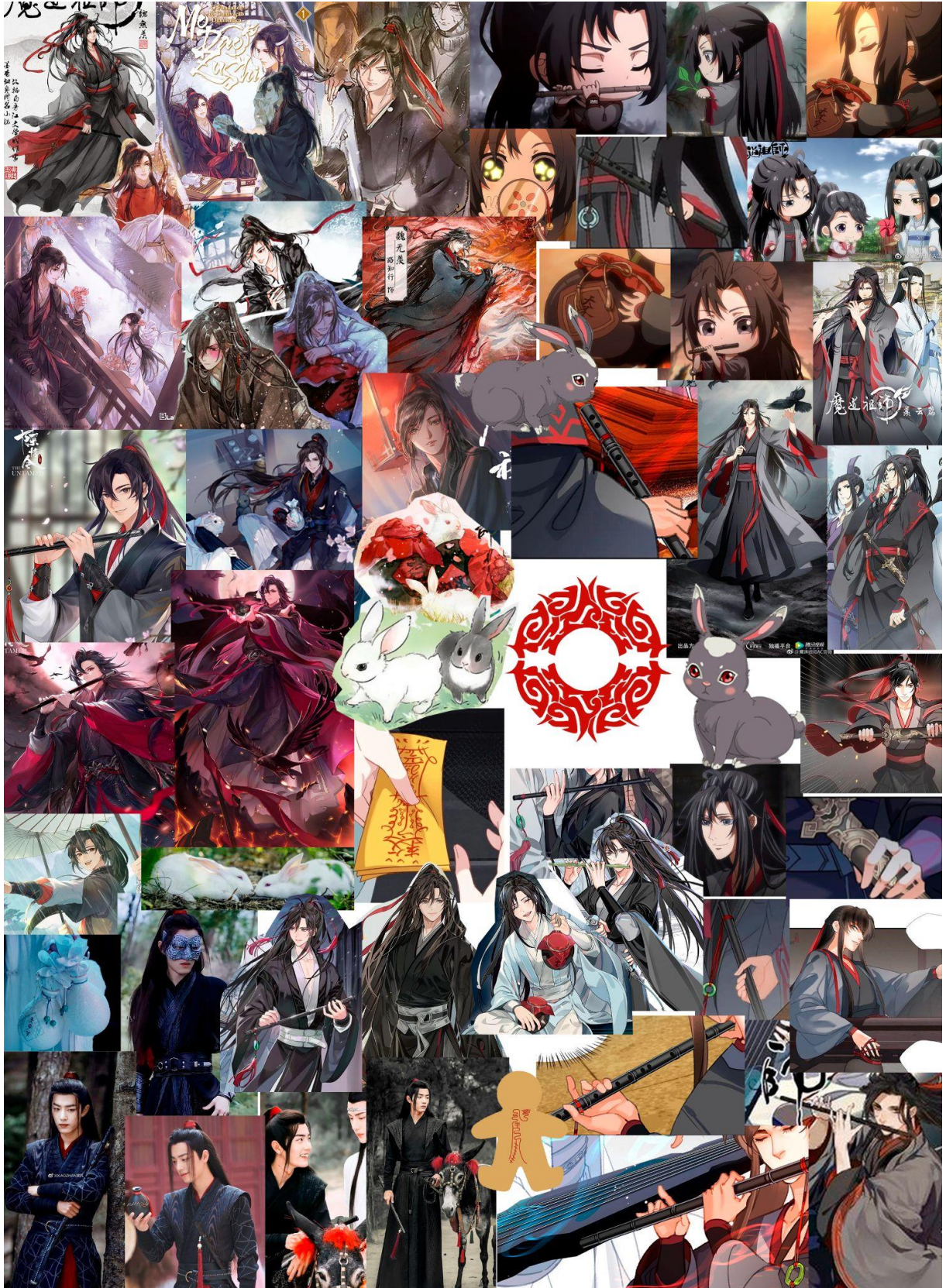

Figura 128 - Paleta de Cores Wei Wuxian.

Fonte: A autor

O segundo painel semântico é o do Lan Wanji, assim como no outro painel, foram separadas imagens das várias versões do personagem nas adaptações, junta a sua espada, sua Guqin, os brasões do Clã Lan, sua fita e acessórios, e os coelhos.

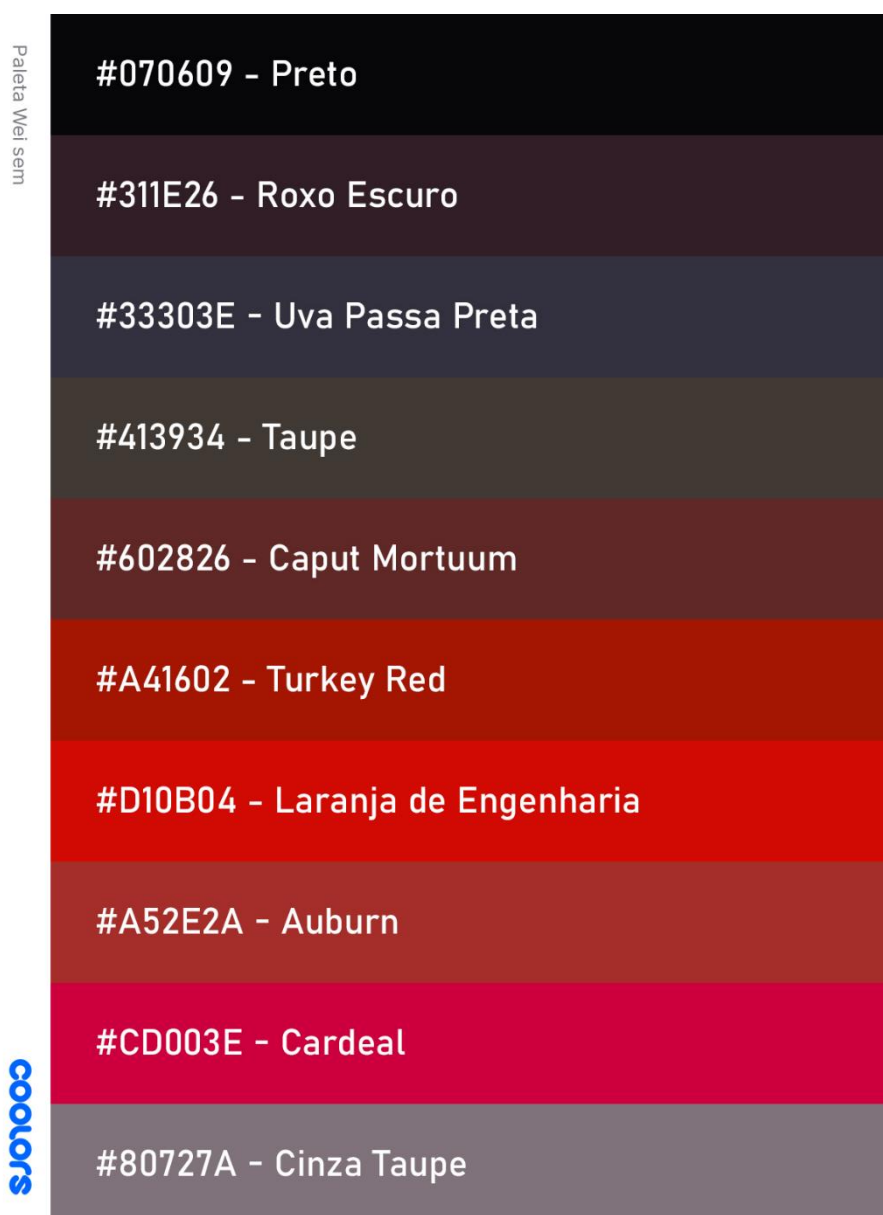

Figura 129 - Painel Semântico Lan Wanji.

Fonte: A autor

Foi feita uma paleta de cores utilizando o site Colors (<https://colors.co/>), as cores selecionadas variam entre tons de azul.



Figura 130 - Paleta de Cores Lan Wanji.

Fonte: A autor

O terceiro e último painel semântico é o do Jiang Cheng, assim como nos outros painéis, foram destacadas as imagens das várias versões do personagem nas adaptações, junta a sua espada (Sandu), sua arma espiritual (Chicote Zidian) junto aos anéis e seus acessórios, os brasões do Clã Jiang, suas vestimentas e as flores de lótus.



Figura 131 - Painel Semântico Jiang Cheng.

Fonte: A autor

Foi feita uma paleta de cores utilizando o site Colors (<https://colors.co/>), as cores selecionadas variam entre tons de roxo e lilás, e tons de cinza claro.

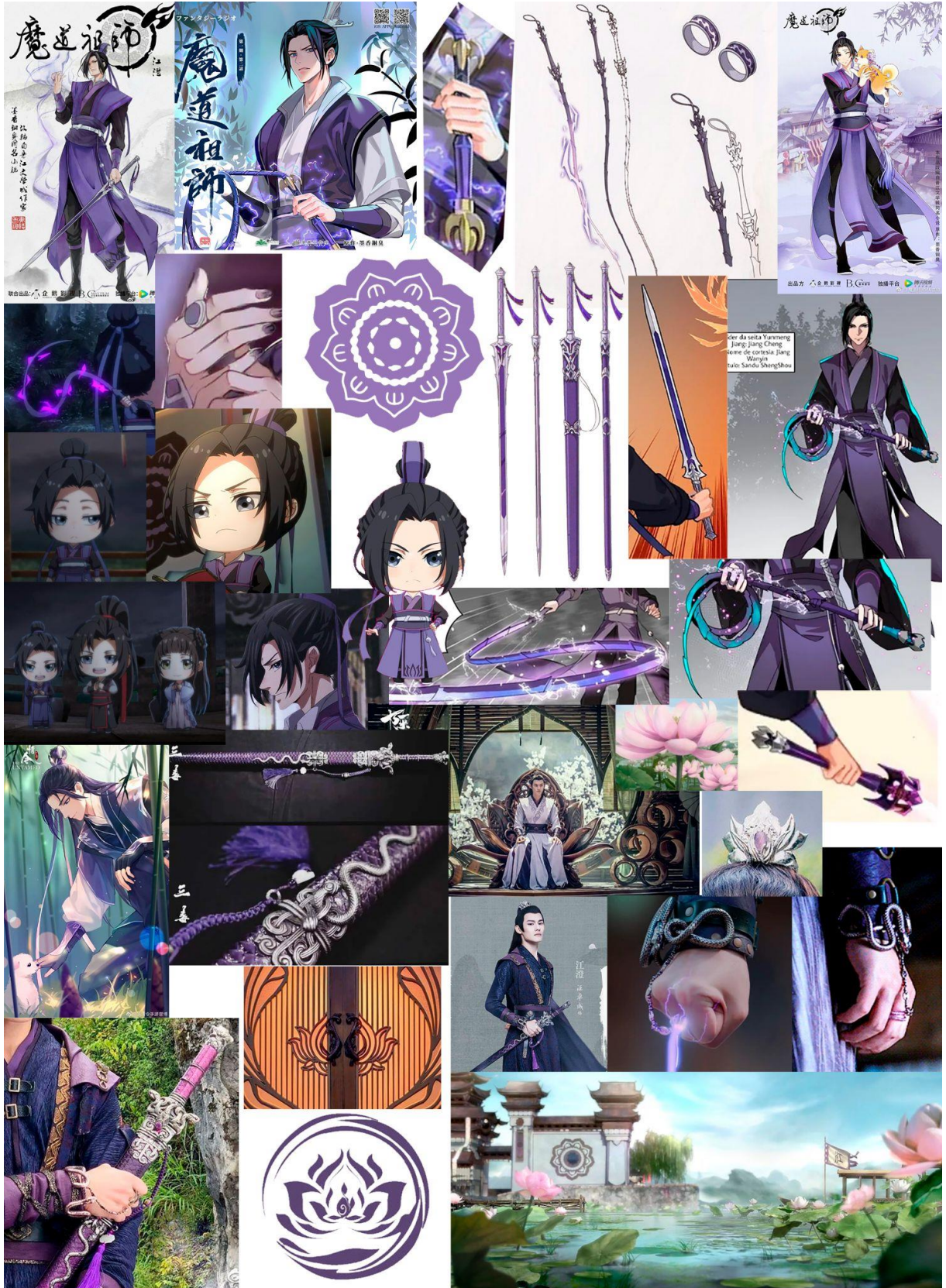

Figura 132 - Paleta de Cores Jiang Cheng.

Fonte: A autor

4.2 Brainstorming

Brainstorming é uma técnica de geração de ideias que visa estimular a criatividade e promover o surgimento de soluções inovadoras para um determinado problema ou desafio.

Nesse trabalho, foi feito um brainstorming com algumas pessoas que conhecem bem sobre a obra junto a autora do projeto, nessa atividade foram apresentadas algumas ideias a respeito das peças de joias, além de algumas discussões mais detalhadas de algumas ideias, sendo elas as seguintes.

1. Uma coleção focada no casal principal e protagonista, Wei Wuxian e Lan Wanji, como um par de alianças ou um par de colares para casal.

- Yin e Yang, opostos, Preto e branco! + os coelhos no formato do símbolo de Yin e Yang.
- Pulseira ou anel combinando.

2. Colares com pingentes dos Brasões dos Clãs Lan, Nie Jiang, Jin e Wen.

- Berloques dos Brasões do Clãs.
- Pingentes com características dos brasões dos clãs.

3. Fazer 3 coleções de joias, compostas por 3 tipos de joias (sendo elas, um anel, uma pulseira e um cordão com pingente), essas coleções vão ser baseadas em 3 personagens principais da novel, são eles Wei Wuxian (protagonista), Lan Wanji e Jiang Cheng.

➤ Jiang Cheng:

- Anel ligado por uma corrente a uma pulseira.
- Pingente do cordão em formato de Lótus?
- Anel em formato de chicote, formato circulado?
- Anel ou pulseira em formato dos raios da Zidian, com pedras de ametista no meio dos raios.

➤ Wei Wuxian:

- Anel em conjunto com o Wei?

- Cordão em conjunto com o Wei?
- Pingente do cordão em formato do Amuleto do Tigre Estígio?
- Pingente do jarro do Sorriso do Imperador.
- Pingente multiuso da flauta.
- Pingente de um coelhinho segurando a flauta.
- Pingente multiuso de selos e do homenzinho de papel.
 - Homenzinho de papel escondido atrás de um selo.
 - Homenzinho de papel segurando/pendurado a fita dos Lans.
 - Homenzinho de papel com a fita dos Lan envolta dele.
- Pulseira de berloques.
 - Berloques de elementos relacionados ao Wei.

➤ Lan Wanji:

- Anel em conjunto com o Wei?
- Cordão em conjunto com o Wei?
- Pingente do cordão em formato da Guqin?
- Pulseira de berloques.
 - Berloques de elementos relacionados ao Wei.
- Pingente multiuso da faixa de testa do Clã Lan.
- Pingente multiuso da guqin com desenhos de nuvens vazado nelas.
-

4. Irmãos Jiang.

- Um pingente da flauta Chenqing em volta do chicote Zidian, com ramos de flor de Lótus.
- Cada um desses elementos representa os irmãos, respectivamente, Wei Wuxian (Flauta Chenqing), Jiang Cheng (Chicote Zidian), Jiang Yanli (Sementes de Lótus).

Para visualizar melhor essas ideias foram feitas esboços para ajudar a visualizar as propostas.



Figura 133 - Brainstorming 1.

Fonte: A autor

Na figura 133, podemos ver ilustrações que remetem aos elementos principais dos personagens Wei Wuxian, o homenzinho de papel, os jarros, o coelho das orelhas caídas os selos e a flauta, e Lan Wanji, a fita, a guçin, as nuvens e ondas, o coelho das orelhas levantadas.

Algo a se destacar é na junção de elementos dos dois personagens, como os homenzinhos de papel do WW com a fita do LW e os dois coelhos juntos ou entrelaçados.

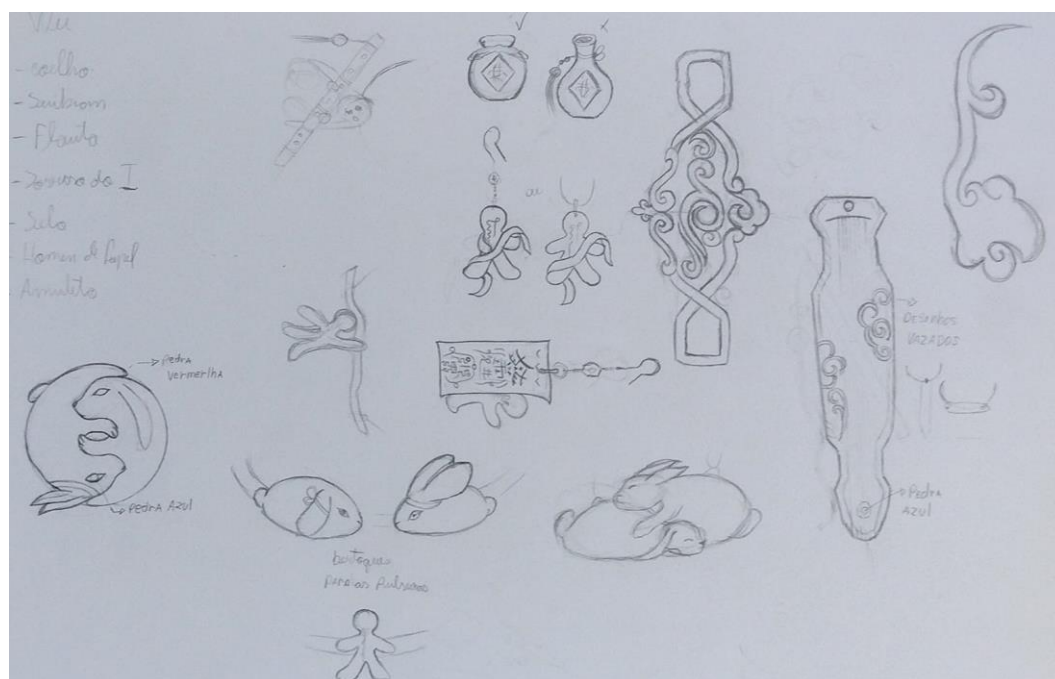

Figura 134 - Brainstorming 2.

Fonte: A autor

Na figura 134, temos mais alguns elementos dos personagens anteriormente citados, como o jarro, a flauta e a guqin. Porém desse fez temos agora os elementos do terceiro personagem, Jiang Cheng, que inclui anéis, rascunhos de raios que representam seu anel-chicote, Zidian, e as flores de lotus.

4.4 Matriz de Posicionamento

Na Matriz de Posicionamento é onde as ideias que sugeridas no brainstorming passam por um filtro, onde serão escolhidos quais ideia passaram pra a fazer de prototipação final com base nos requisitos e restrições citados anteriormente no trabalho.



Figura 135 - Matriz de Posicionamento 1

Fonte: A autor

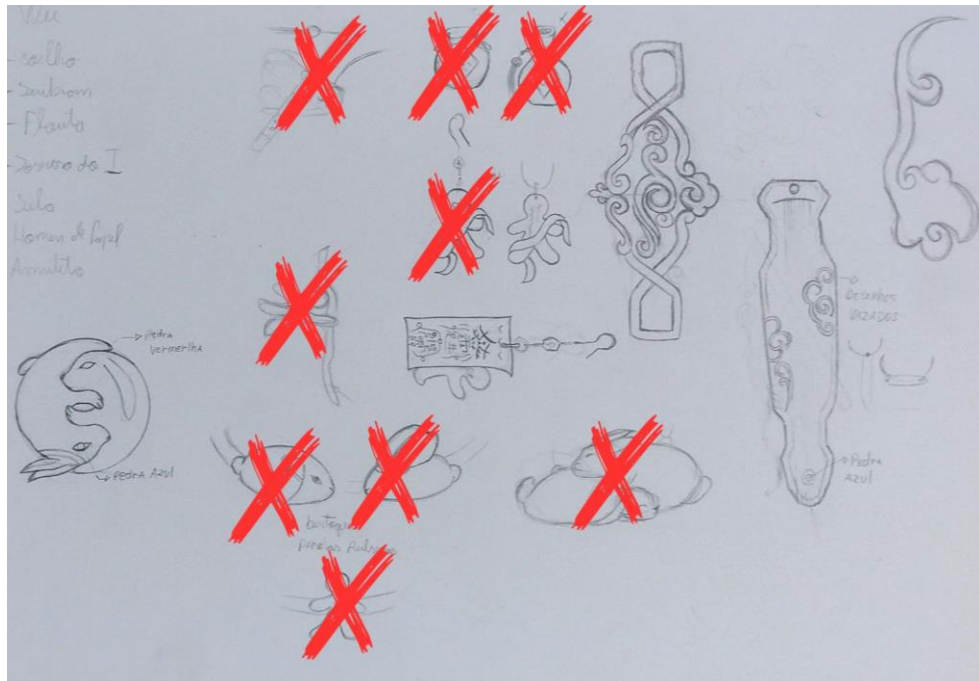

Figura 136 - Matriz de Posicionamento 2.

Fonte: A autor

Nas figuras 135 e 136, as ilustrações que não passaram na matriz decisória foram marcadas com um "X", sendo excluídos do resto do trabalho.

4.5 Geração de Alternativas

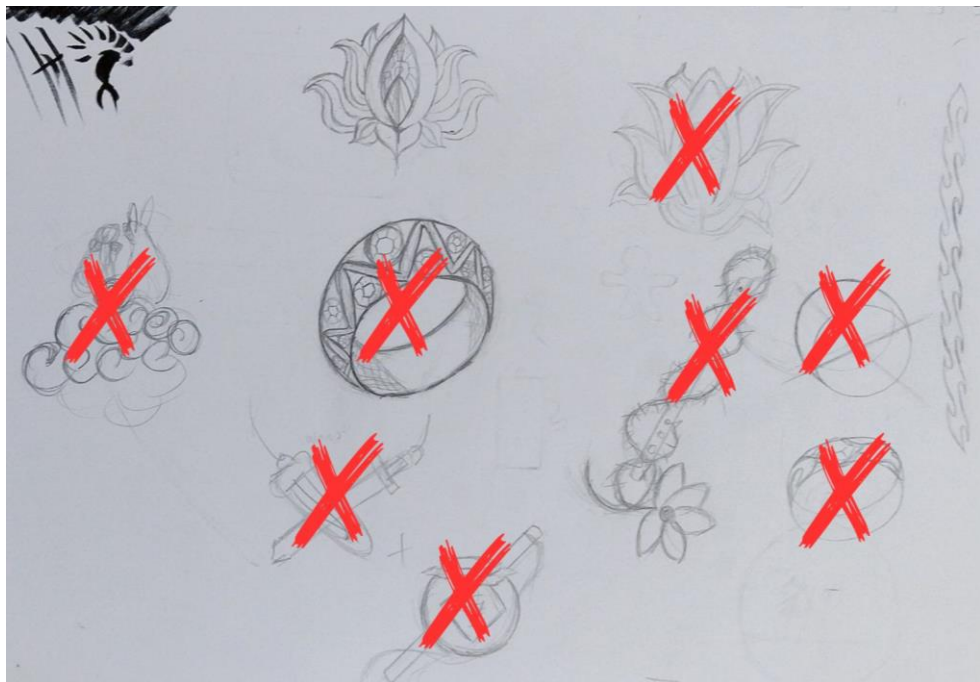
Nessa etapa, os resultados da matriz foram separados, analisados e até redesenhados para que possam seguir adiante no projeto.



Figura 137 - Geração de Alternativa 1

Fonte: A autor



Figura 138 - Geração de Alternativa 2.

Fonte: A autor



Figura 139 - Geração de Alternativa 3.

Fonte: A autor

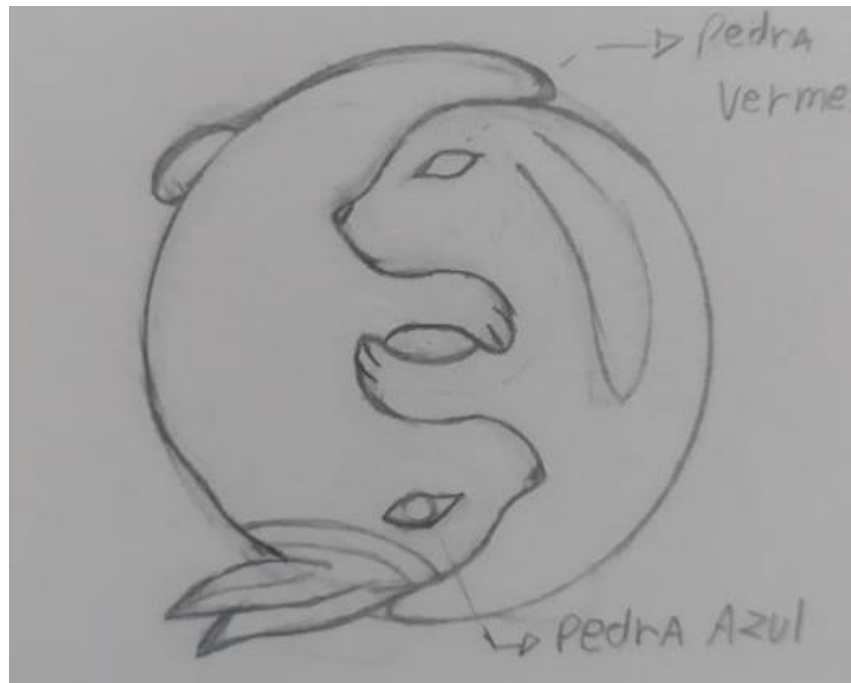

Figura 140 - Geração de Alternativa 4.

Fonte: A autor

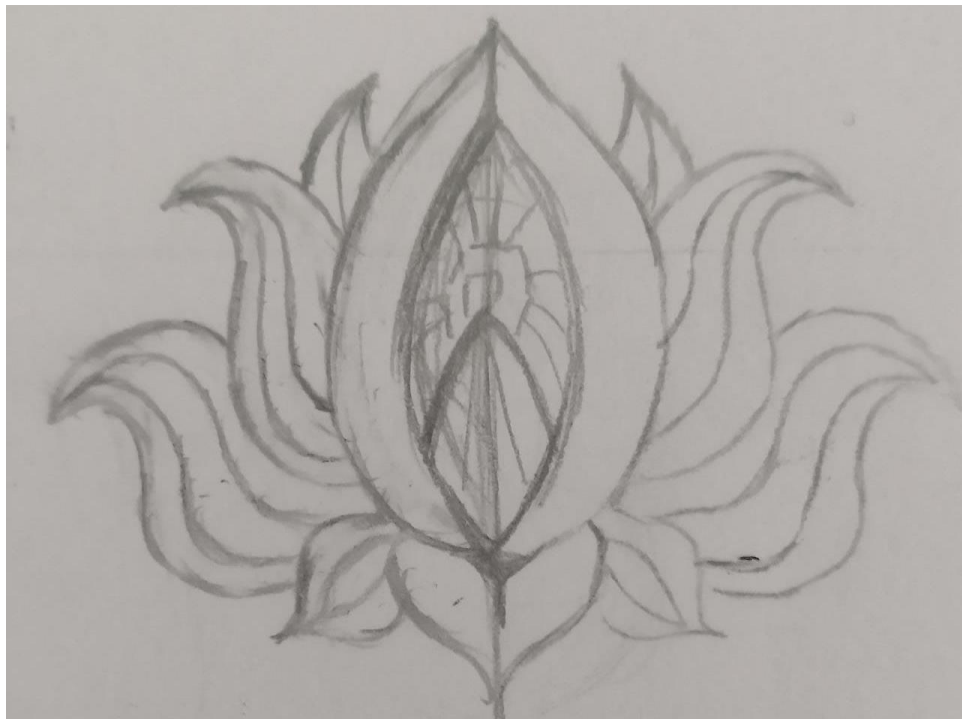

Figura 141 - Geração de Alternativa 5.

Fonte: A autor

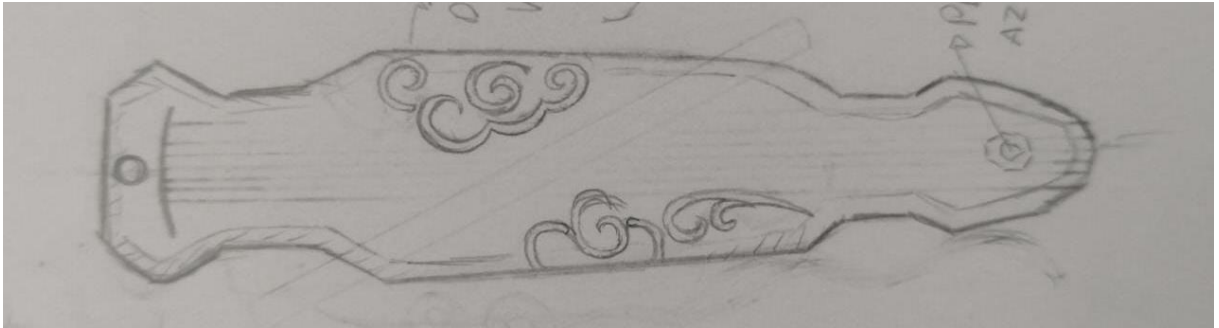

Figura 142 - Geração de Alternativa 6.

Fonte: A autor

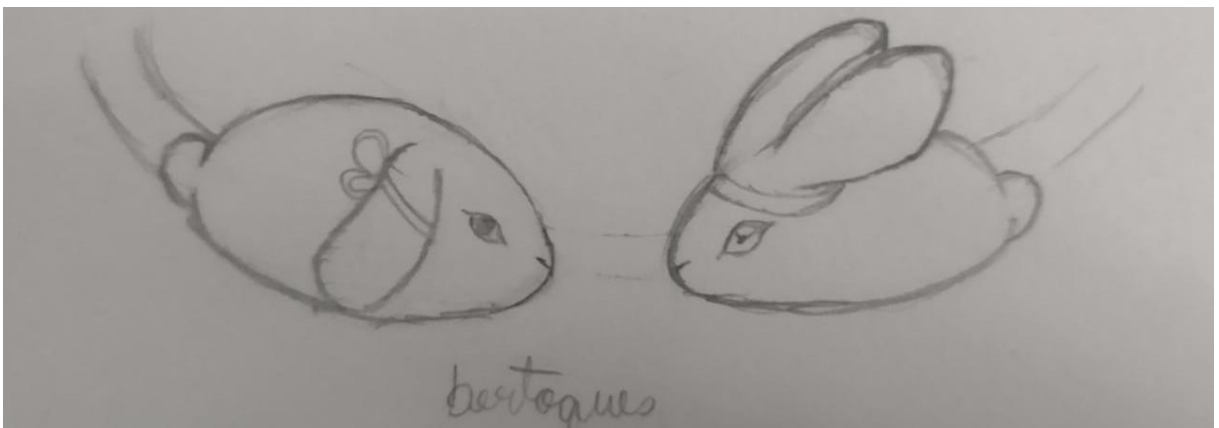

Figura 143 - Geração de Alternativa 7.

Fonte: A autor

5 PROTOTIPAÇÃO

Na fase de prototipação, é onde as ideias trabalhadas ao longo do projeto se tornam tangíveis. Sendo a etapa que retira a ideia do papel e a coloca, literalmente, em prática através de protótipos. Esses cujos níveis de fidelidade e qualidade podem variar entre baixa, sendo algo mais conceitual, média, que apresentam algo bem mais próximo da ideia, e alto, que é a representação quase que exata da ideia.

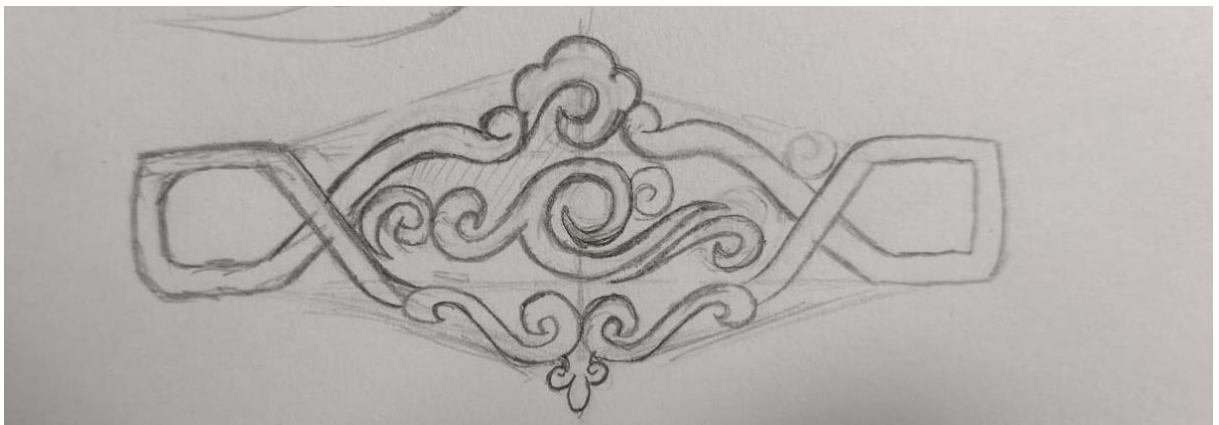
O objetivo dos protótipos é mostrar com maior exatidão o projeto, desse jeito ajudando a identificar possíveis falhas e encontrar soluções de forma mais precisa. Começamos o processo analisando todas as nossas ideias reunidas ao longo do projeto, e selecionar aqueles que mais se encaixa melhor ao problema. Em seguida testes são realizados para identificar possíveis falhas e então corrigi-las.



Figura 144 - Sketch Pingente Guqin.

Fonte: A autor

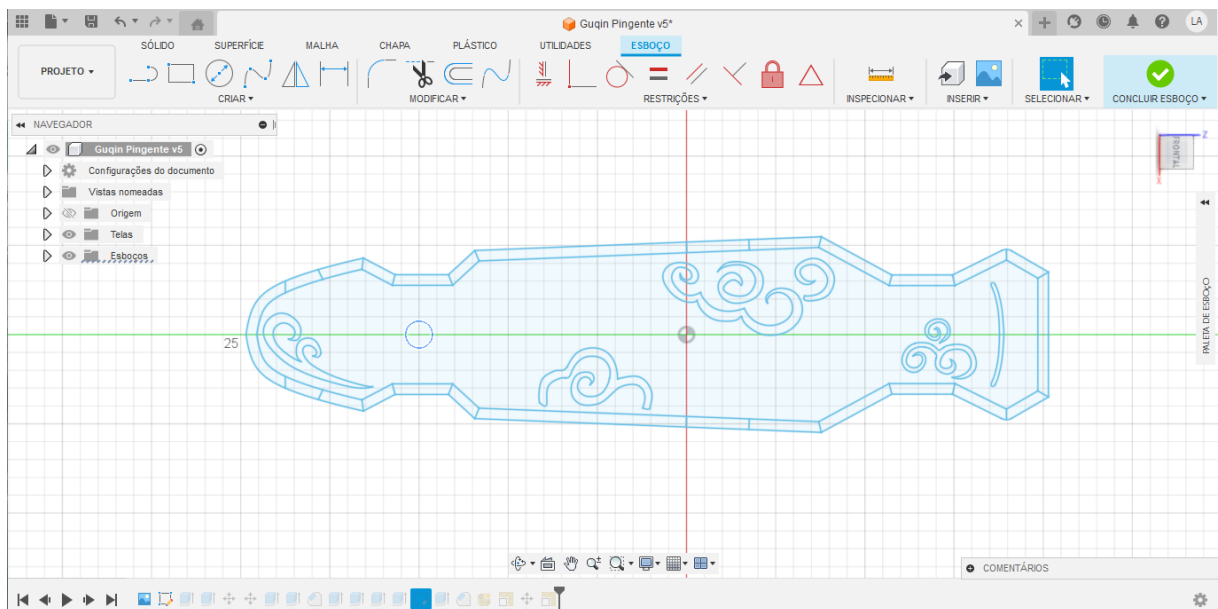

Figura 145 - Sketch Faixa dos Lan.

Fonte: A autor

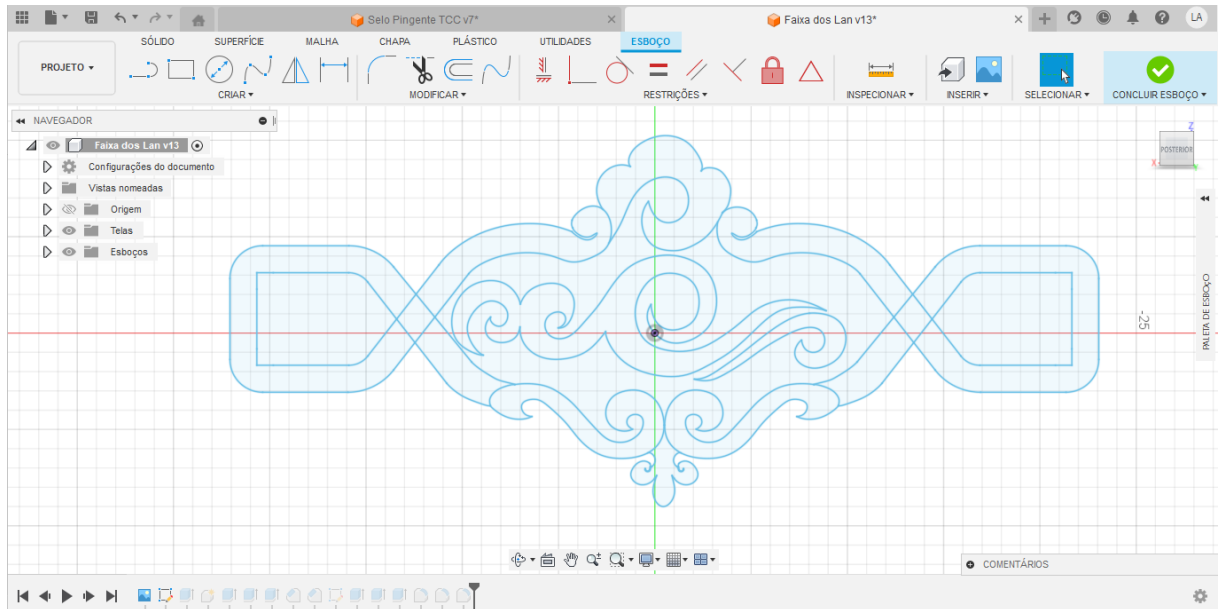

Figura 146 - Sketch Pingente Selo.

Fonte: A autor

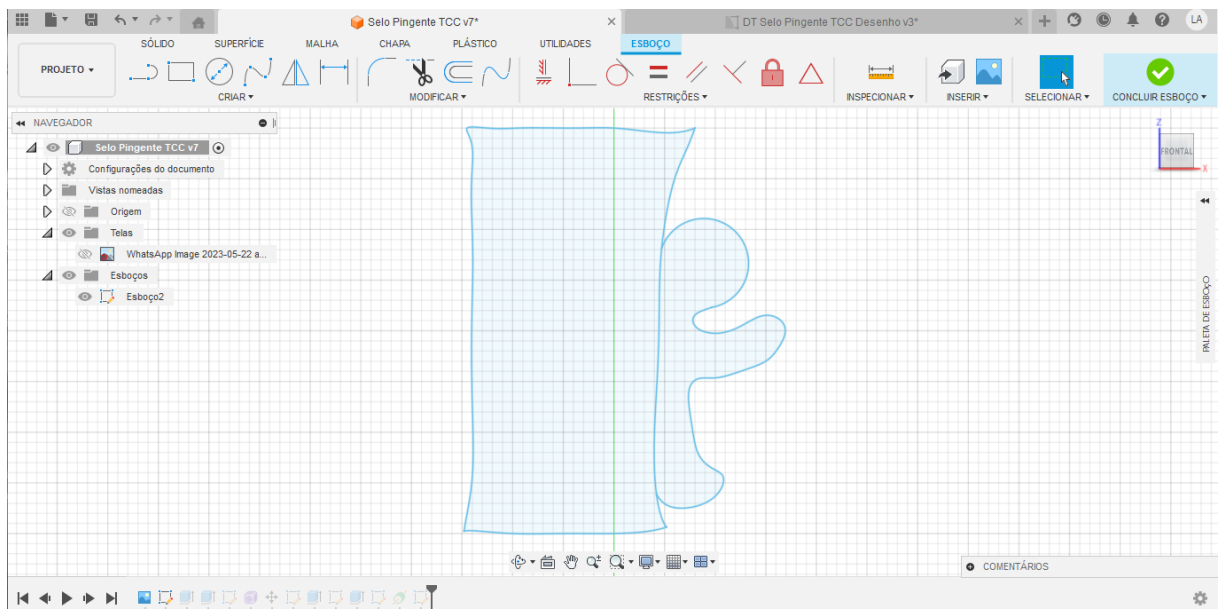

Figura 147 - Sketch Flor de Lotus.

Fonte: A autor

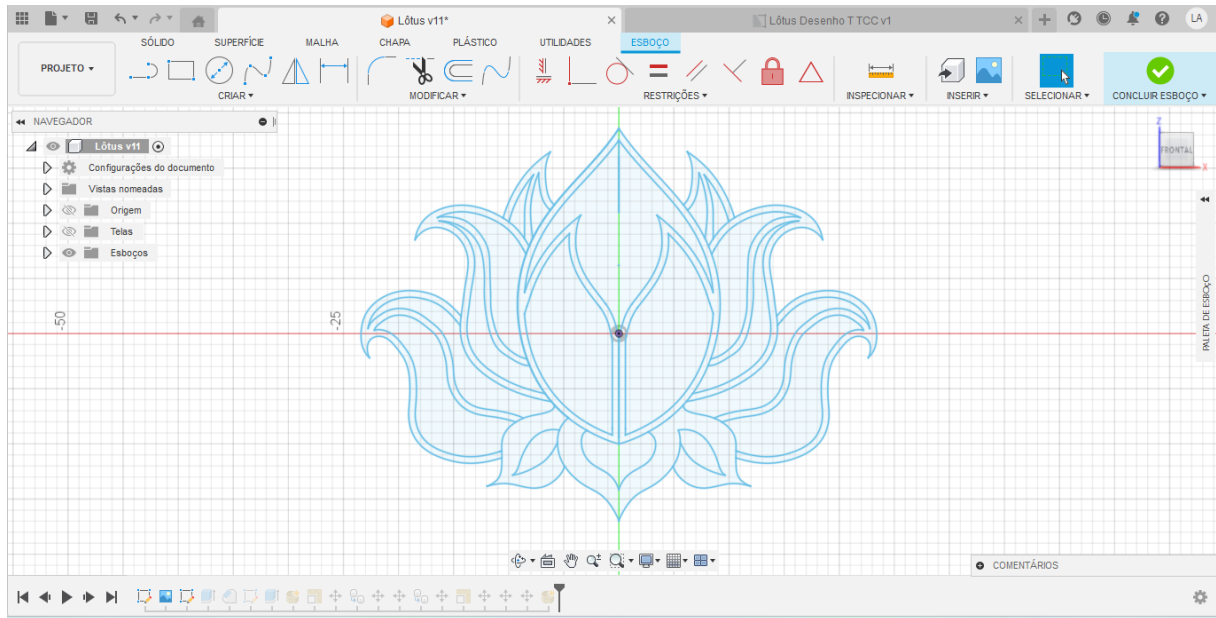

Figura 148 - Skech Brasão Lan.

Fonte: A autor

Abaixo temos os desenhos técnicos de cada um dos protótipos modelados no aplicativo Fusion 360, estão em folha A3.

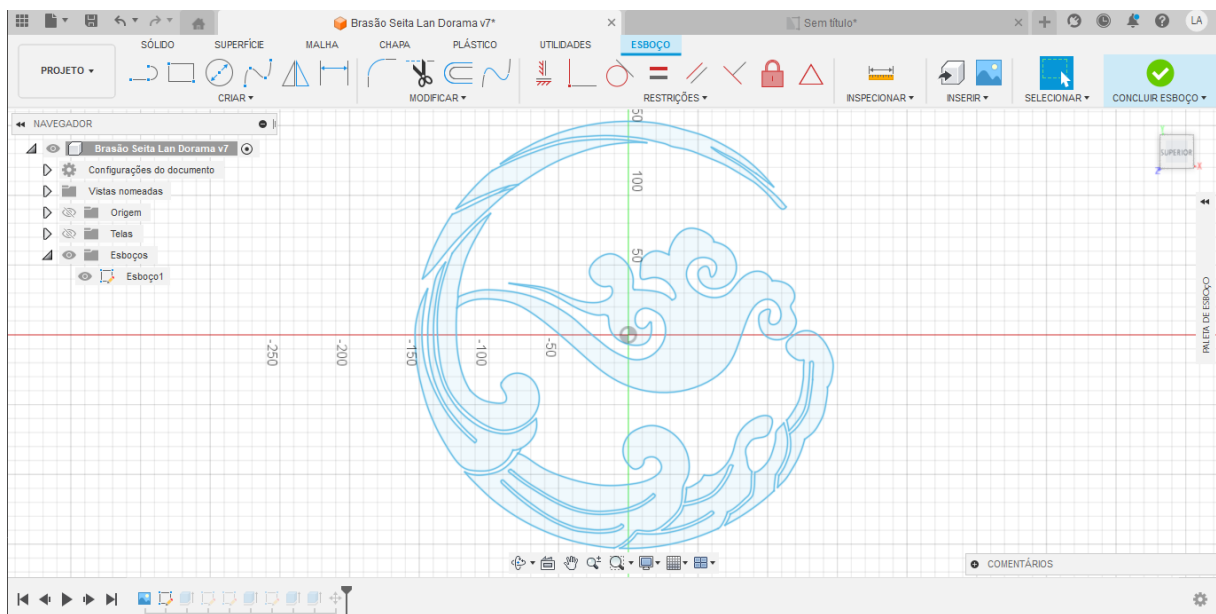

Figura 149 - Desenho Técnico Faixa dos Lan.

Fonte: A autor

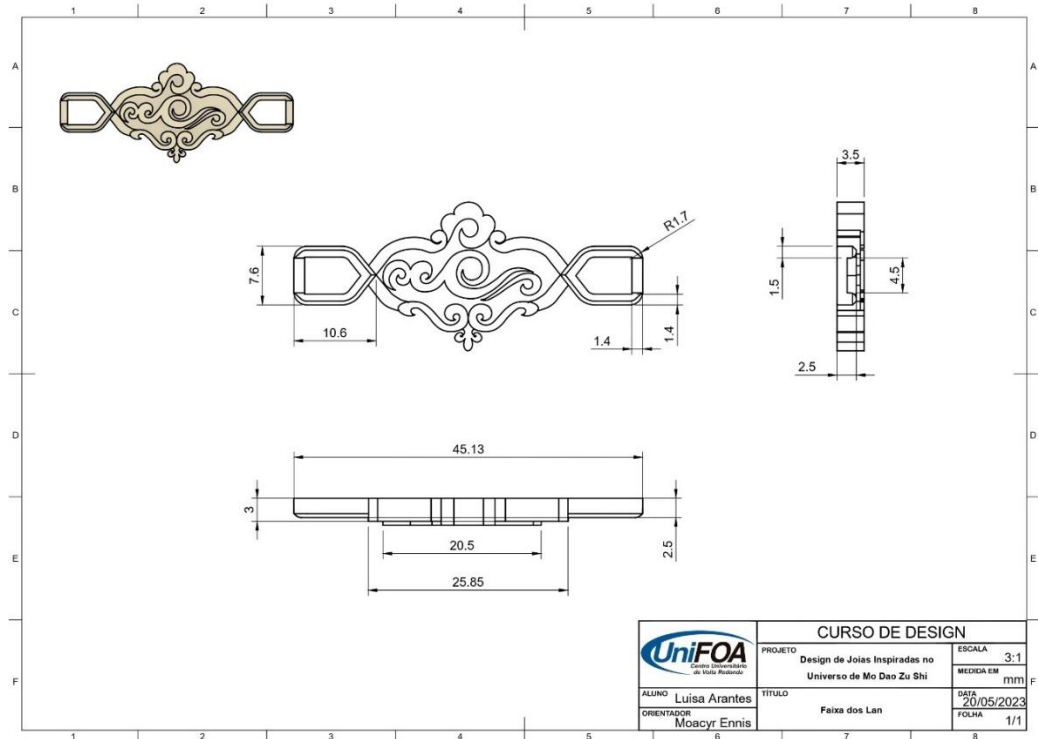

Figura 150 - Desenho Técnico Brasão Lan.

Fonte: A autor

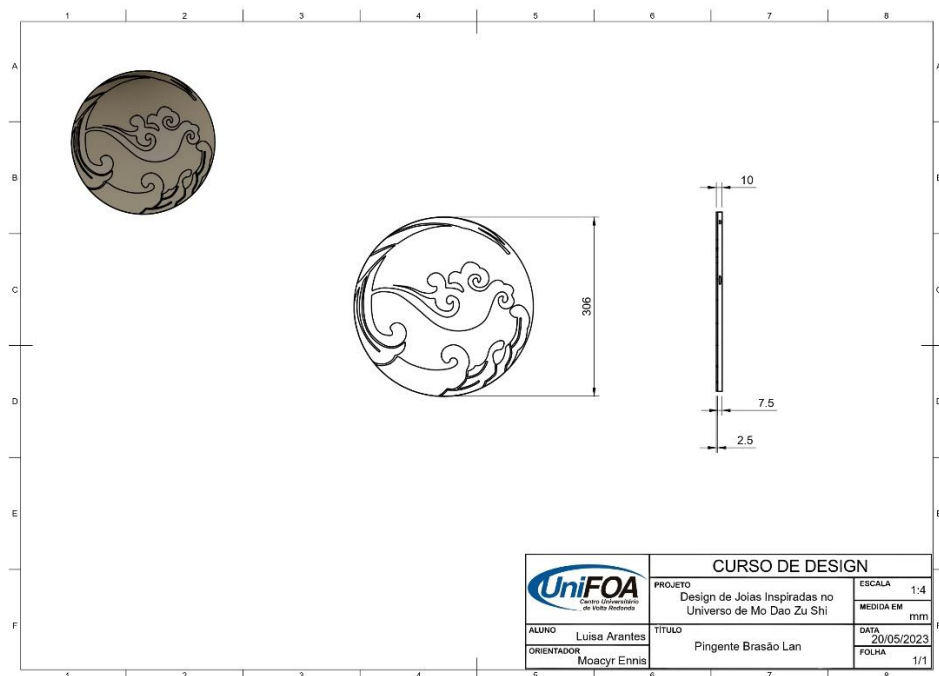

Figura 151 - Desenho Técnico Pingente Selo.

Fonte: A autor

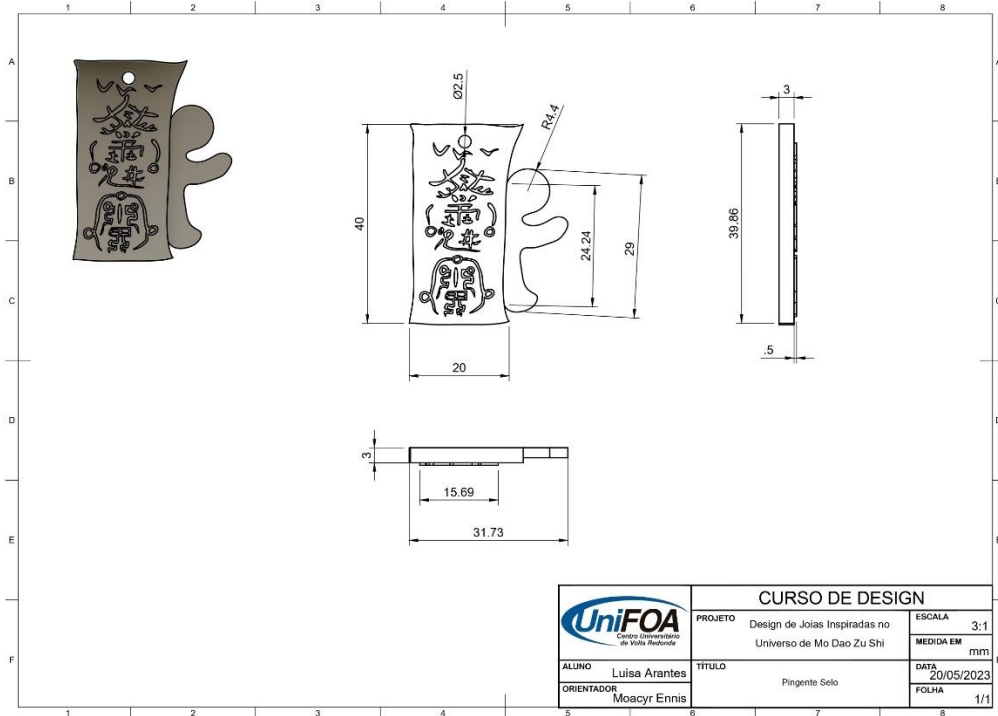

Figura 152 - Desenho Técnico Guqin.

Fonte: A autor

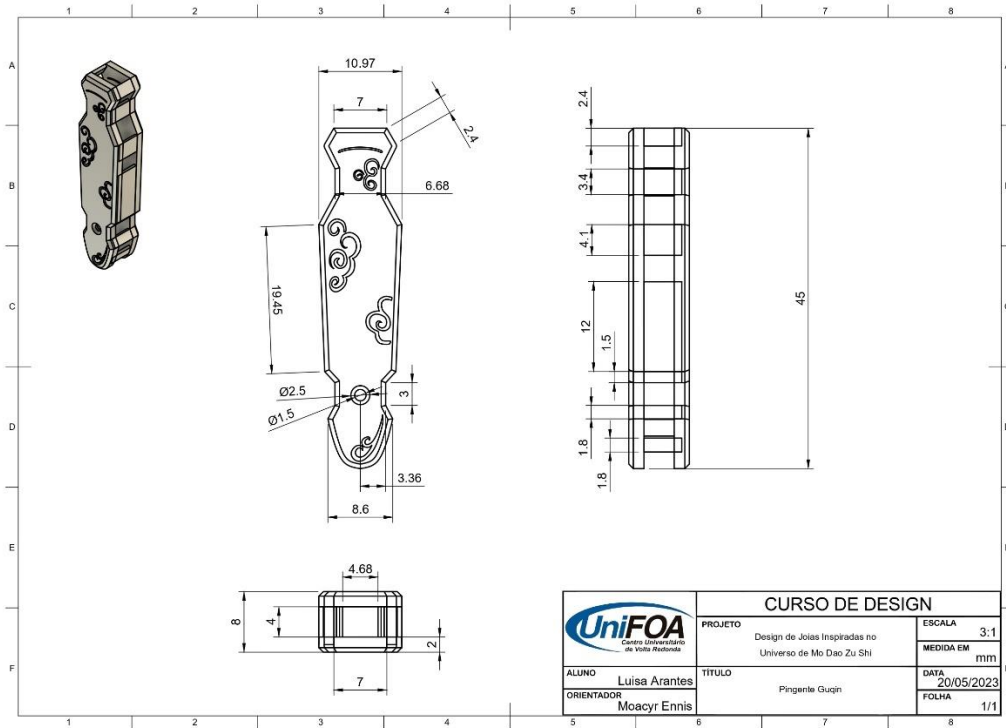

Figura 153 - Desenho Técnico Lotus.

Fonte: A autor

5.1 Modelos Volumétricos.

Modelos volumétricos são representações físicas ou digitais tridimensionais de objetos, estruturas ou fenômenos. Esses modelos têm como finalidade principal fornecer uma representação visual e tátil que permita compreender melhor a forma, as proporções e as relações espaciais dos objetos ou sistemas estudados.

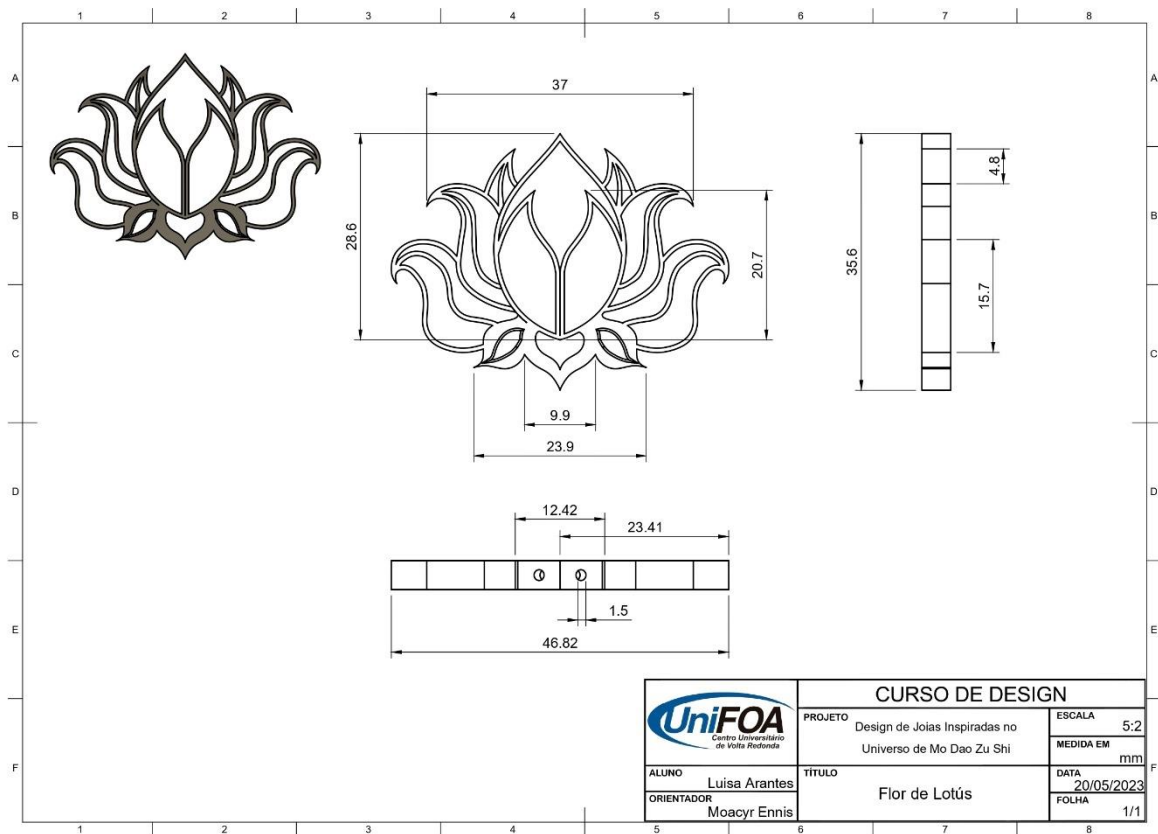
Esses modelos são feitos com materiais simples ou composto por diversos materiais e até aplicativos, pintando para simular a cor e acabamento do produto. Foram feitos um tipo modelo volumétrico para o projeto, sendo em 3D feito no programa Fusion 360.



Figura 154 - Faixa Lan, Visão Superior.

Fonte: A autor

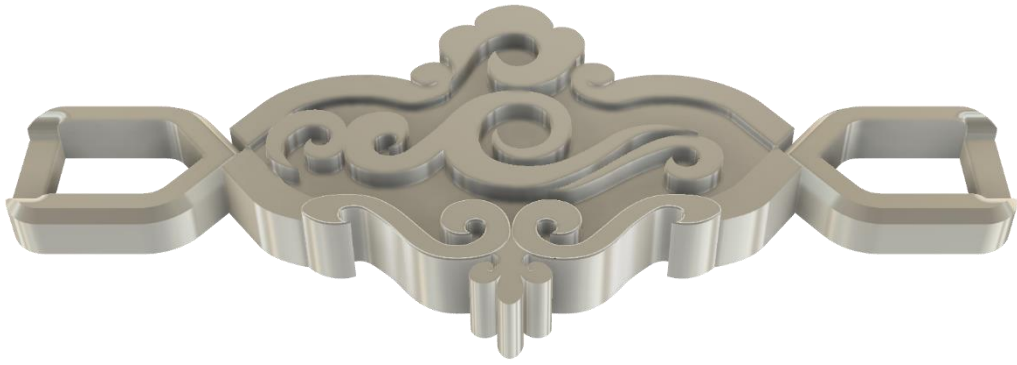

Figura 155 - Faixa Lan, Visão Frontal.

Fonte: A autor



Figura 156 - Faixa Lan, Visão Superior.

Fonte: A autor

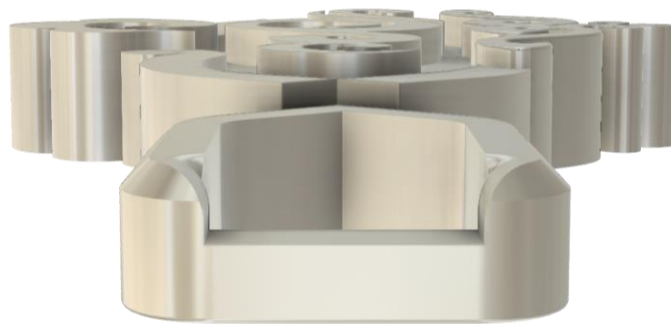

Figura 157 - Faixa Lan, Visão Lateral.

Fonte: A autor

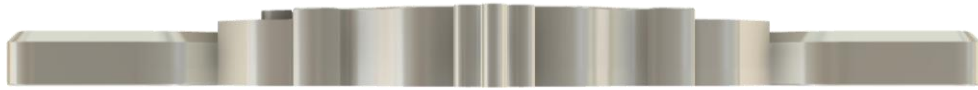

Figura 158 - Faixa Lan, Visão Traseira.

Fonte: A autor

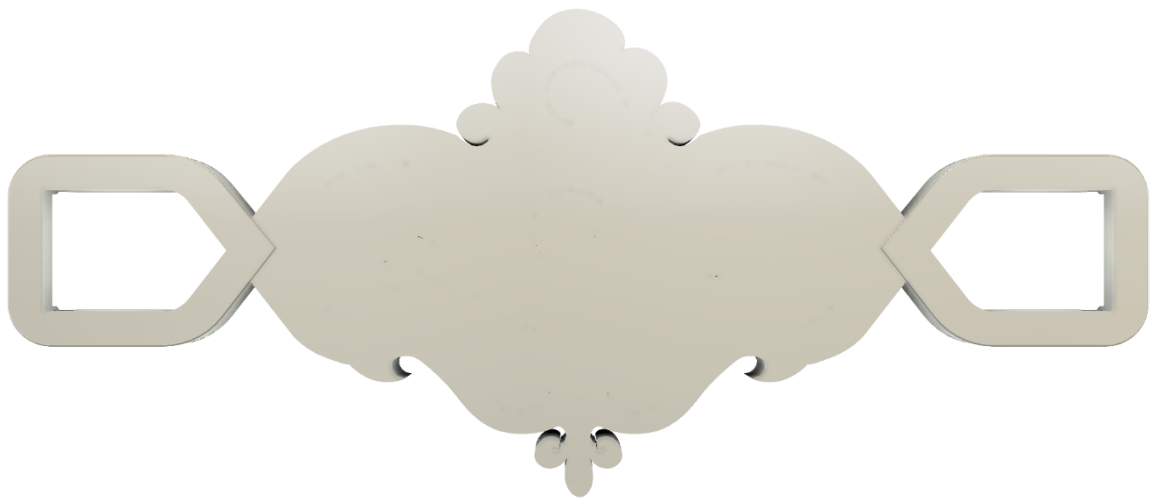

Figura 159 - Guqin, Visão Superior Frontal.

Fonte: A autor



Figura 160 - Guqin, Visão Interior.

Fonte: A autor

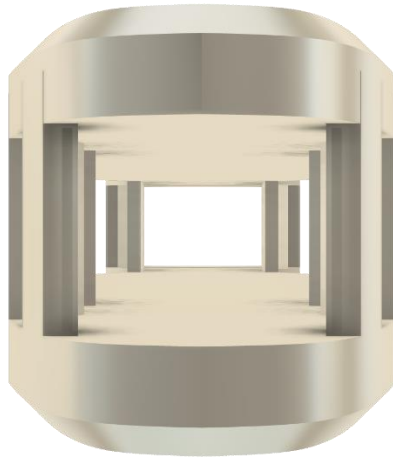

Figura 161 - Guqin, Visão Frontal.

Fonte: A autor



Figura 162 - Guqin, Visão Lateral.

Fonte: A autor



Figura 163 - Flor de Lotus, Visão Frontal.

Fonte: A autor

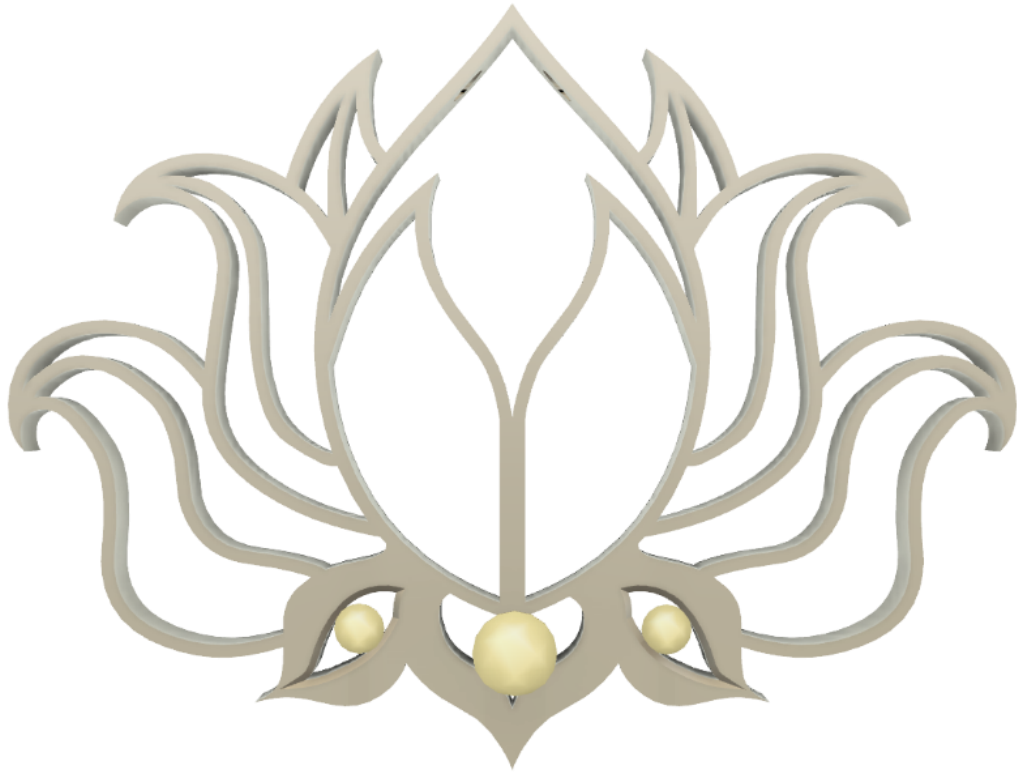

Figura 164 - Flor de Lotus, Visão Superior.

Fonte: A autor



Figura 165 - Flor de Lotus, Visão Superior Diagonal.

Fonte: A autor

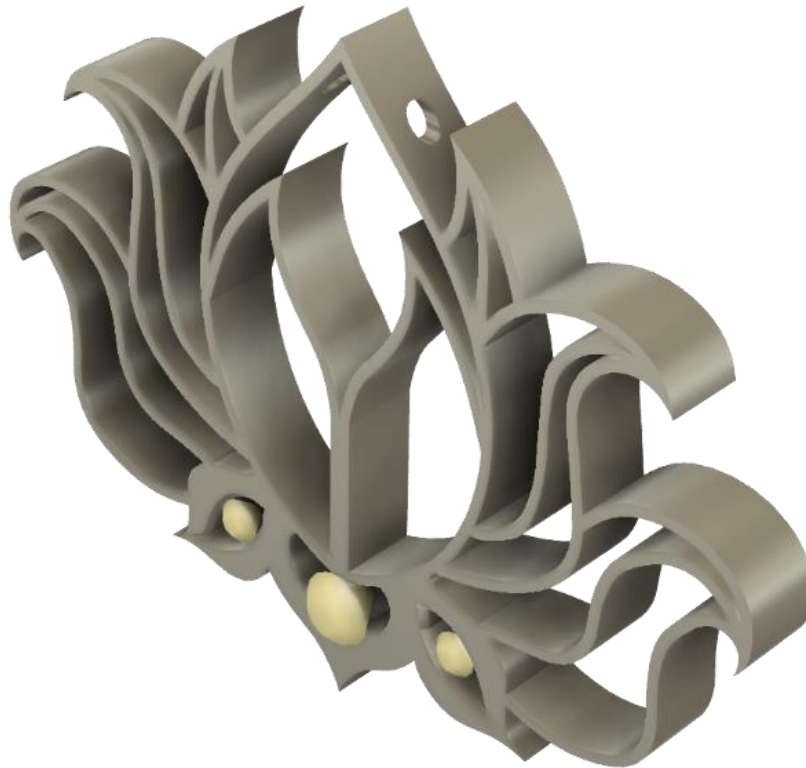

Figura 166 - Flor de Lotus, Visão Inferior.

Fonte: A autor

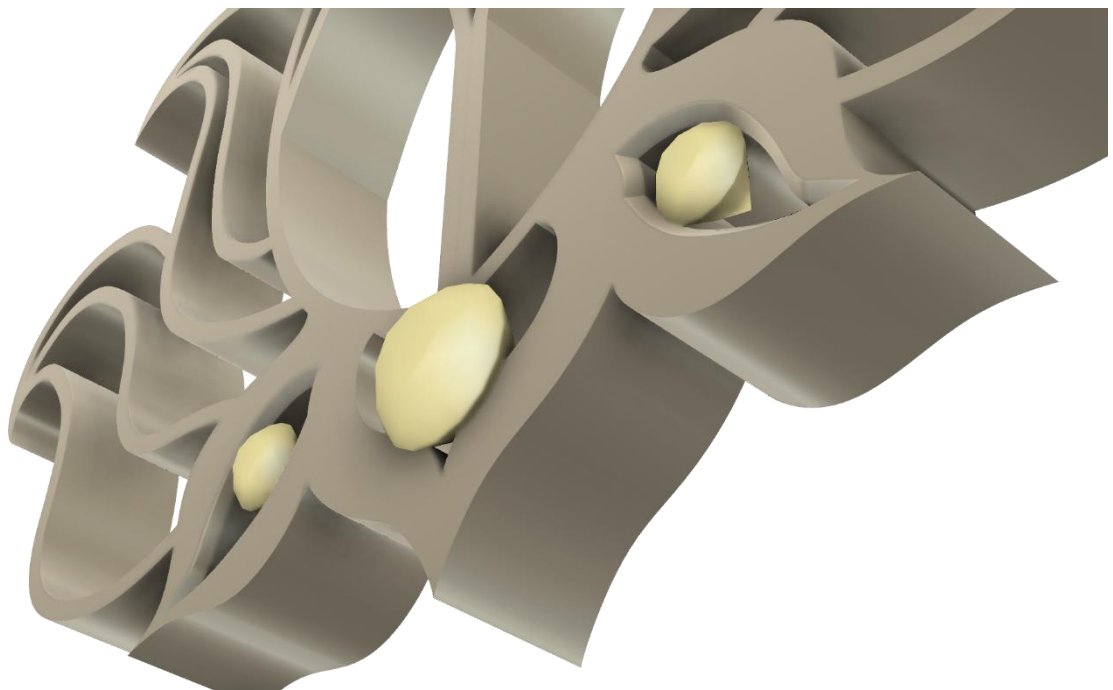

Figura 167 – Homenzinho de Papel, Visão Frontal.

Fonte: A autor



Figura 168 - Homenzinho de Papel, Visão Inferior.

Fonte: A autor

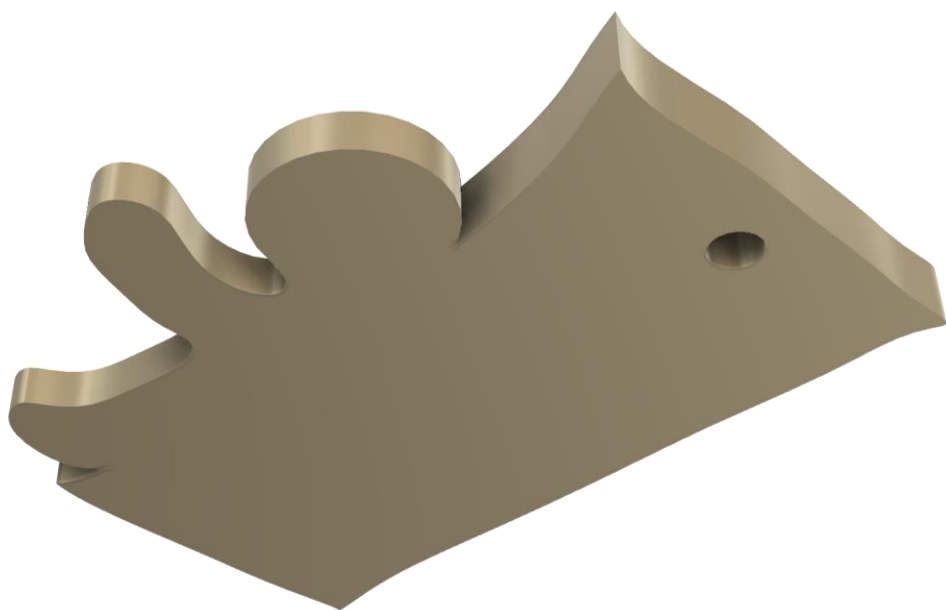

Figura 169 - Homenzinho de Papel, Visão Superior.

Fonte: A autor

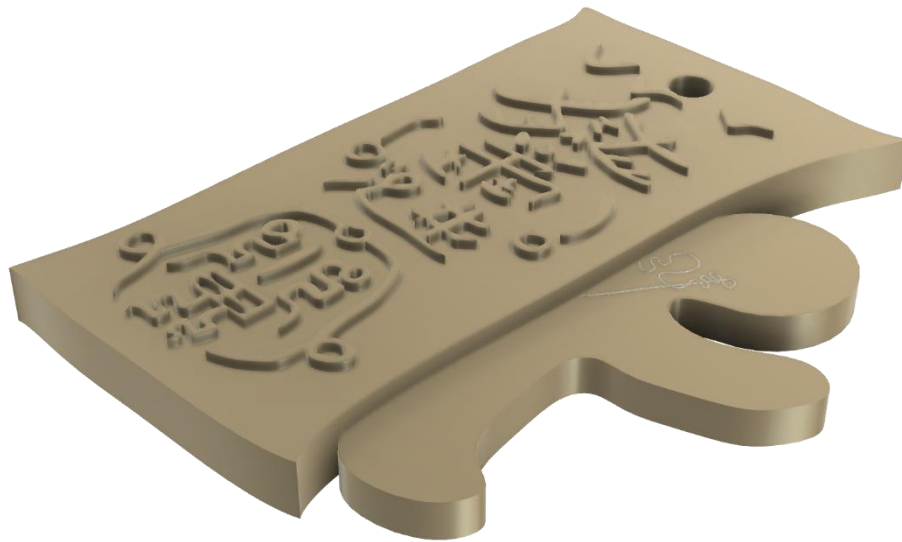

Figura 170 - Homenzinho de Papel, Visão aproximada.

Fonte: A autor

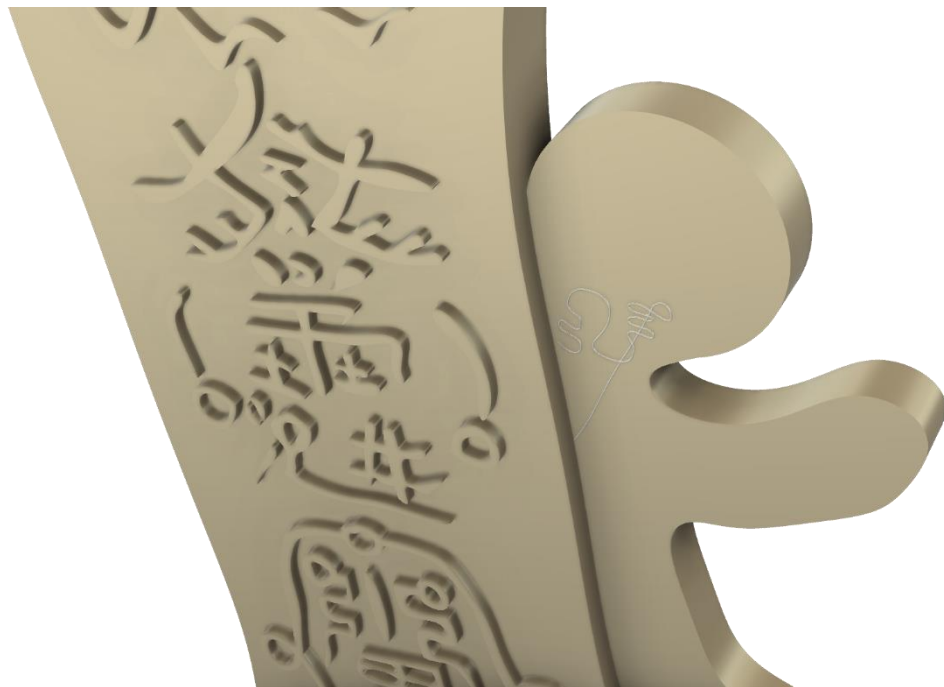

Figura 171 - Brasão Lan, Visão Frontal.

Fonte: A autor



Figura 172 - Brasão Lan, Visão Lateral.

Fonte: A autor



Figura 173 - Brasão Lan, Visão Lateral 2.

Fonte: A autor



Figura 174 - Brasão Lan, Visão Superior.

Fonte: A autor

Todos os pingentes foram criados no Fusion 360 usando como modelo de base as os desenhos feitos anteriormente. As imagens acima estão renderizadas.

5.2 Modelos Finalizados

Após a finalização dos modelos no aplicativo de modelagem em 3D, foi utilizado o auxílio de uma impressora 3D para a fabricação em media fidelidade das peças. Em seguida as peças passaram por alguns acabamentos, lixamento e pintura, para assim serem testadas em diferentes tipos de joias, entre eles pulseiras feitas a mão e correntes para os colares, resultados a seguir:



Figura 175 - Homenzinho de Papel, Impressão 3D.

Fonte: A autor



Figura 176 - Homenzinho de Papel 2, Impressão 3D

Fonte: A autor



Figura 177 - Guqin, Impressão 3D.

Fonte: A autor



Figura 178 - Guqin 2, impressão 3D.

Fonte: A autor



Figura 179 - Lótus, Impressão 3D.

Fonte: A autor

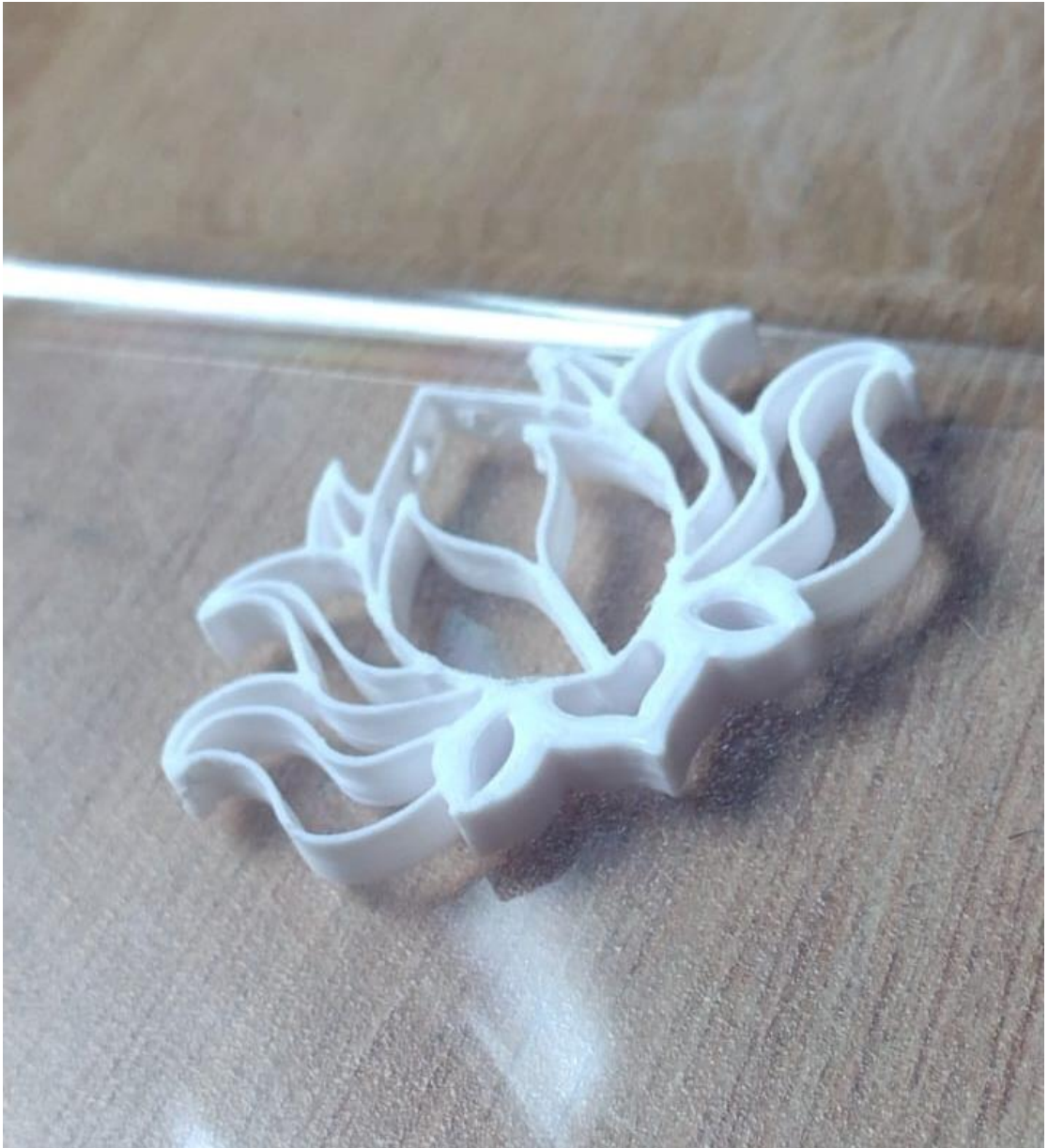

Figura 180 - Lótus 2, Impressão 3D.

Fonte: A autor

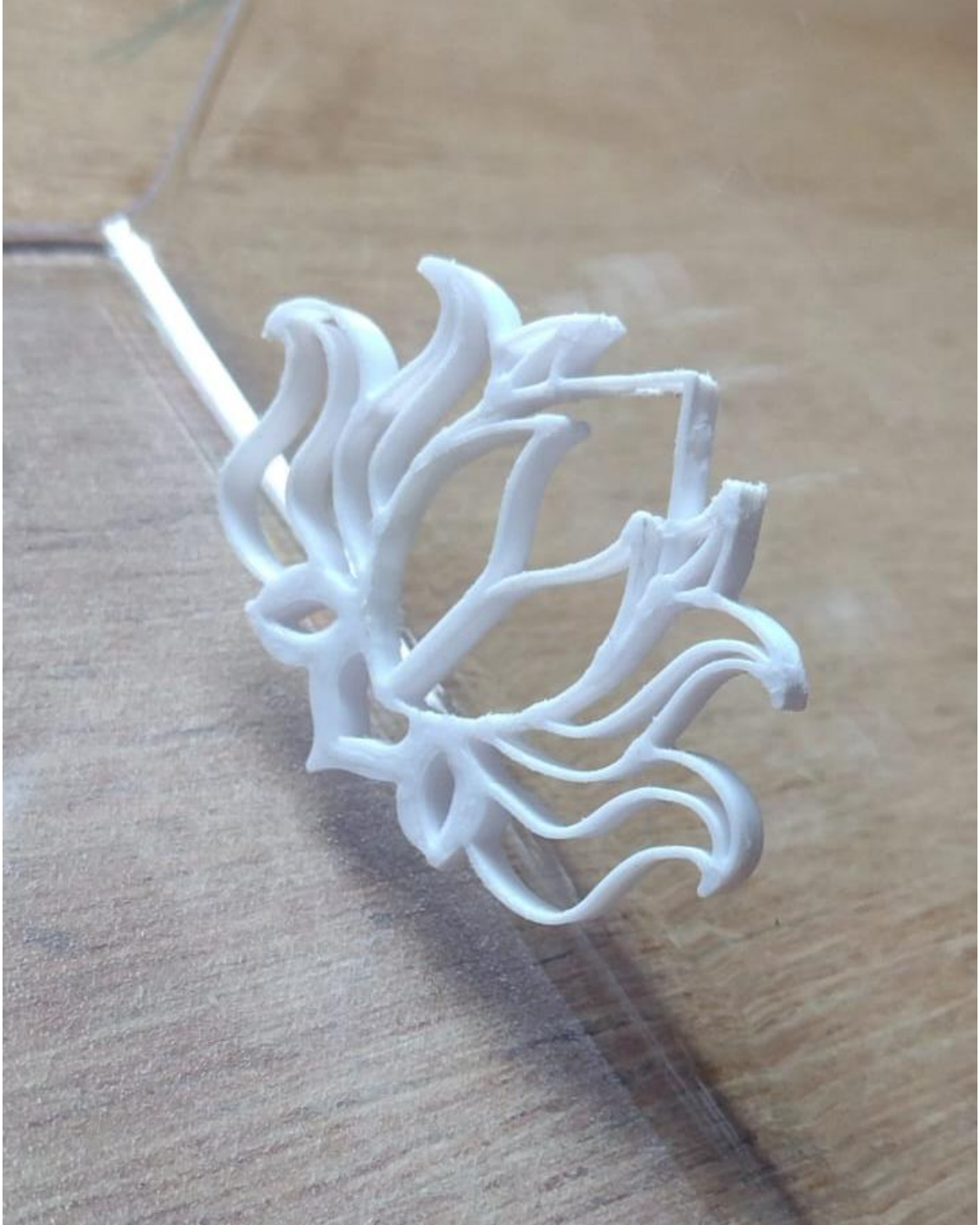

Figura 181 - Pulseira Faixa Lan, Impressão 3D.

Fonte: A autor



Figura 182 - Faixa Lan, Impressão 3D.

Fonte: A autor



Figura 183 - Pulseira Azul Faixa Lan, Impressão 3D.

Fonte: A autor

6 CONCLUSÃO

O Design de joias é uma profissão bastante intrigante e interessante, sendo um campo muito amplo no trabalho de fabricar joias, elementos esses que estão presentes no mundo a muito tempo, em todas as partes e de todas as formas e com várias histórias por trás de seus significados. Além de vaidade, as joias podem ser usadas como itens com representações para as pessoas que as usam, mostrar sua personalidade, gostos e sentimentos, sejam eles bons ou não.

Sendo uma obra que possui a capacidade de mexer tão intensamente com os sentimentos das pessoas que as consomem, *Mo Dao Zu Shi: O Fundador da Cultivação Demoníaca* consegue ser tão intenso na sua história e na trajetória dos seus personagens que nos fazem refletir e consumir seus ensinamentos e cultura no dia a dia. A cultura chinesa é muito rica e seus gêneros de entretenimento mais ainda.

A ideia do tema do projeto surgiu com a junção desses dois polos bastante incomuns, e junto as pesquisas foi possível ver até onde esses dois mundos poderiam colidir, a descoberta foi que, apesar de já existirem joias inspiradas e até oficiais dessa obra, não existiam muitos produtos nacionais relacionados diretamente a obra para os fãs brasileiros poderem usufruir, então partimos daí.

Para saber mais a fundo do conhecimento do fandom de MDZS e de suas vivências no mundo das joias foi realizado um questionário, onde foram obtidas informações sobre os metais, personagens, e aspectos mais marcantes da história, além de tipos de joias que o público-alvo mais utiliza. Junto a isso, foram feitas fichas sobre algumas gemas brasileiras para saber quais as melhores para serem usadas mais à frente no trabalho. Após mais algumas pesquisas sobre a rotina de algumas pessoas junto as joias e MDZS, os pontos mais relevantes foram listados e separados devidamente nos cartões de Insight e no Diagrama de Afinidade. Foi feito também algumas fichas de similares, onde foram analisadas joias listando seus pontos positivos, negativos, interessantes e mais algumas informações sobre os materiais, gemas e estilo de cada joia. Dessa forma, depois de uma revisão minuciosa, foram estabelecidos os requisitos e restrições que deveriam ser seguidos no decorrer do projeto.

Chegando na parte de Ideação foram feitos 3 painéis semânticos que continham uma gama de imagens relacionadas aos três personagens, ditos como favoritos pelo fandom durante a fase de pesquisa exploratória, são eles Wei Wuxian (protagonista principal da obra.), Lan Wanji (Companheiro de Wei Wuxian.) e Jiang Cheng (Irmão marcial/criação de Wei Wuxian.). Com essas referências foram feitos uma série de ilustrações das sugestões do brainstorming. Em seguida os desenhos foram selecionados na matriz de posicionamento para dá continuidade com o projeto. Após uma última discussão com os usuários, foram escolhidos os desenhos que iriam para a prototipação.

Por fim, os protótipos foram montados no aplicativo de modelagem, Fusion 360, em seguida foram impressas e finalizadas.

REFERÊNCIAS

_____. **Mo Dao Zu Shi: O Fundador da Cultivação Demoníaca**. 2. ed. Barueri: Editora NewPop, 2022.

Aad.org. Disponível em: <https://search.aad.org/Public?PageIndex=0&PageSize=5000&SortByField=createdDate&SearchText=>>. Acesso em: 14 abr. 2023.

ADMIN. **Citrino - Curso de Gemologia**. Curso de Gemologia. Disponível em: <https://cursodegemologia.com.br/citrino/>>. Acesso em: 14 abr. 2023.

ADMIN. TUDO SOBRE PRATA E SUAS LIGAS. - **Curso de Gemologia**. Curso de Gemologia. Disponível em: <https://cursodegemologia.com.br/tudo-sobre-prata-e-suas-ligas/>>. Acesso em: 8 abr. 2023.

Alianças e Joias para Sempre Alianças de Tungstênio. Giftgaleria.com.br. Disponível em: <https://www.giftgaleria.com.br/oque-e-tungstenio/>>. Acesso em: 8 abr. 2023.

ALMENDROS, Sheila. **Quartzo branco: o que é, vantagens, dúvidas, fotos e vídeos**. Tua Casa. Disponível em: <https://www.tuacasa.com.br/quartzo-branco/#:~:text=>>. Acesso em: 20 abr. 2023.

AMANDA DE NARDI. **Cristal de Quartzo: Joias, História e Curiosidades Sobre a Pedra**. Amanda De Nardi. Disponível em: <https://www.amandadenardi.com/pedra-rubelita-na-confeccao-de-joias>>. Acesso em: 14 abr. 2023.

Arquivos IBGM no Brasil - IBGM. IBGM. Disponível em: <https://ibgm.com.br/categorias/brasil/>>. Acesso em: 14 abr. 2023.

AZOM. **Stainless Steel - Grade 304 (UNS S30400)**. AZoM.com. Disponível em: <https://www.azom.com/article.aspx?ArticleID=965>>. Acesso em: 14 abr. 2023.

BATISTA, Claudia. **CONSIDERAÇÕES ERGONÔMICAS PARA O DESIGN DE BRINCOS**. [s.l.: s.n., s.d.]. Disponível em: <<http://pdf.blucher.com.br.s3-sa-east-1.amazonaws.com/engineeringproceedings/conaerg2016/12122.pdf>>. Acesso em: 12 maio 2023.

BERNARDES, Laysa. **Titânio (Ti): propriedades, obtenção, aplicações**. Mundo Educação. Disponível em: <<https://mundoeducacao.uol.com.br/quimica/titanio.htm>>. Acesso em: 14 abr. 2023.

BRANDI, Juliana. **Prata 925: Tudo que você precisa saber - Coroa do Mar**. Coroa do Mar. Disponível em: <<https://www.coroadomar.com.br/dicas/prata-925-tudo-que-voce-precisa-saber/>>. Acesso em: 6 abr. 2023.

BTIERNAY. **Metal Glossary. Metal Supermarkets**. Disponível em: <<https://www.metalsupermarkets.com/metal-glossary/>>. Acesso em: 14 abr. 2023.

Conheça as principais características das joias de ouro amarelo. Bautz.com.br. Disponível em: <<https://www.bautz.com.br/blog/caracteristicas-joias-de-ouro-amarelo>>. Acesso em: 14 abr. 2023.

Cornalina propriedades e significado | Prana - Gemas e Cristais. Prana - Gemas e Cristais. Disponível em: <<https://www.gemasecristais.com/cornalina/>>. Acesso em: 14 abr. 2023.

CRISTAIS AQUARIUS. **Tudo Sobre o Quartzo Branco - Significado, Energias e Usos**. Cristaisaquarius.com.br. Disponível em: <<https://cristaisaquarius.com.br/blog/significado-da-pedra-quartzo-branco>>. Acesso em: 20 abr. 2023.

Cristais Energizados junto com seu pedido | ByAna Brasil. ByAnabrasil.com.br. Disponível em: <<https://www.byanabrasil.com.br/loja/noticia.php?loja=760372&id=1#>>. Acesso em: 14 abr. 2023.

CUSTÓDIO, Lucas. **Geração Z: tudo sobre a geração nativa da era digital!** Betrybe.com. Disponível em: <<https://blog.betrybe.com/carreira/geracao-z-tudo-sobre/>>. Acesso em: 20 abr. 2023.

DESIGNER DE JOIAS - **O que faz, formação, salários** | Quero Bolsa. Querobolsa.com.br. Disponível em: <<https://querobolsa.com.br/carreiras-e-profissoes/designer-de-joias>>. Acesso em: 7 abr. 2023.

DOS, Contribuidores. **Cornalina**. Wikipedia.org. Disponível em: <<https://pt.wikipedia.org/wiki/Cornalina>>. Acesso em: 14 abr. 2023.

DOS, Contribuidores. **Ónix**. Wikipedia.org. Disponível em: <<https://pt.wikipedia.org/wiki/%C3%93nix#>>. Acesso em: 14 abr. 2023.

EDUCA MAIS BRASIL. **Educa Mais Brasil - Bolsas de Estudo de até 70% para Faculdades – Graduação e Pós-graduação**. Educa Mais Brasil. Disponível em: <<https://www.educamaisbrasil.com.br/enem/sociologia/tribos-urbanas>>. Acesso em: 2 maio 2023.

FENINJER. **A Escala de Mohs: ferramenta avalia a dureza de um mineral**. FENINJER+ | A revista da FENINJER+. Disponível em: <<https://feninjer.com.br/a-escala-de-mohs>>. Acesso em: 14 abr. 2023.

Ficha técnica completa - Mo Dao Zu Shi Q - 31 de Julho de 2020 | Filmow. Filmow.com. Disponível em: <<https://filmow.com/mo-dao-zu-shi-q-t303745/ficha-tecnica/>>. Acesso em: 14 abr. 2023.

Forbes. **Forbes**, 2023. Disponível em: <<https://www.forbes.com/?sh=4dd60d572254>>. Acesso em: 14 abr. 2023.

Geração Z: o que é, características e diferenças entre gerações. Todo Estudo. Disponível em: <<https://www.todoestudo.com.br/sociologia/geracao-z>>. Acesso em: 22 maio 2023.

Guia da Prata Vivara.com.br. Disponível em: <<https://www.vivara.com.br/guia-da-prata>>. Acesso em: 14 abr. 2023.

Hematita - Materiais Didáticos. Materiais Didáticos. Disponível em: <<https://didatico.igc.usp.br/minerais/oxidos-hidroxidos/hematita/#>>. Acesso em: 14 abr. 2023.

Hematita. Helenacristais.com.br. Disponível em: <<https://www.helenacristais.com.br/pedras-e-cristais-a-m/d-h/hematita#>>. Acesso em: 14 abr. 2023.

[HTTPS://WWW.FACEBOOK.COM/LAIJUSANTOS](https://www.facebook.com/laijusantos). **Designer de Joias: tudo sobre a profissão** | Laila Santos. Laila Santos. Disponível em: <<https://lailasantos.com.br/designer-de-joias-profissao/>>. Acesso em: 1 abr. 2023.

ISABELA ARAÚJO. **Mo Dao Zu Shi (2018) | Crítica** - Resenhando Sonhos. Resenhando Sonhos. Disponível em: <<https://resenhadosonhos.com/mo-dao-zu-shi-2018-critica/>>. Acesso em: 4 abr. 2023.

MALÚ PÔRTO. **Quinta Capa. Quinta Capa.** Disponível em: <<https://quintacapa.com.br/novel-mo-dao-zu-shi-mdzs/>>. Acesso em: 8 abr. 2023.

Mercado de joias no Brasil - crescimento, tendências e previsão (2023 - 2028). Mordorintelligence.com. Disponível em: <<https://www.mordorintelligence.com/pt/industry-reports/brazil-jewelry-market-industry>>. Acesso em: 14 abr. 2023.

MILKA. **Geração Z: o que é, características, trabalho.** Mundo Educação. Disponível em: <<https://mundoeducacao.uol.com.br/sociologia/geracao-z.htm>>. Acesso em: 1 maio 2023.

Mo Dao Zu Shi CIGALONG Jewelry Official Lan Wangji Silver Bracelet. Aitakuji.com. Disponível em: <<https://www.aitakuji.com/mo-dao-zu-shi-cigalong-jewelry-official>>. Acesso em: 14 abr. 2023.

Mo Dao Zu Shi Official Xing Yun Shi Goods Wei Wuxian Chenqing Silver Necklace. Aitakuji.com. Disponível em: <<https://www.aitakuji.com/mo-dao-zu-shi-official>>. Acesso em: 14 abr. 2023.

Mo Dao Zu Shi Official Xing Yun Shi Goods Wei Wuxian Emperor Smile Silver Necklace. Aitakuji.com. Disponível em: <<https://www.aitakuji.com/mo-dao-zu-shi-official-xing-yun-shi>>. Acesso em: 14 abr. 2023.

Mo Dao Zu Shi 魔道祖师 The Untamed Lan Wangji 蓝忘机 Bracelet. Etsy.com. Disponível em: <<https://www.etsy.com/listing/944435245/mo-d>>. Acesso em: 14 abr. 2023.

Mo Dao Zu Shi. Aitakuji.com. Disponível em: <<https://www.aitakuji.com/series/mo-dao-zu-shi>>. Acesso em: 5 abr. 2023.

MO, Xiang Tong Xiu. **Mo Dao Zu Shi: O Fundador da Cultivação Demoníaca.** 1. ed. Barueri: Editora NewPop, 2021.

Mundo do Marketing. Mundo do Marketing. Disponível em: <<https://www.mundodomarketing.com.br/>>. Acesso em: 4 abr. 2023.

Mundo do Marketing. Mundo do Marketing. Disponível em: <<https://www.mundodomarketing.com.br/noticias->>. Acesso em: 14 abr. 2023.

Nickel allergy - **Symptoms and causes.** Mayo Clinic. Disponível em: <<https://www.mayoclinic.org/diseas>>. Acesso em: 14 abr. 2023.

Ouro amarelo, rosé ou branco? Qual escolher? Bautz.com.br. Disponível em: <<https://www.bautz.com.br/blog/ouro-amarelo>>. Acesso em: 7 abr. 2023.

PAIVA, Sara. **Cravador de Joias: Tudo sobre a carreira | Guia das Profissões.** Guia das Profissões. Disponível em: <<https://www.guiadasprofissoes.info/profissoes/cravador-de-joias/>>. Acesso em: 5 abr. 2023.

PAIVA, Sara. **Designer de Joias: Tudo sobre a profissão | Guia das Profissões.** Guia das Profissões. Disponível em: <<https://www.guiadasprofissoes.info/profissoes/designer-de-joias/>>. Acesso em: 5 abr. 2023.

PAIVA, Sara. **Fundidor Moldador: Saiba tudo sobre esta profissão!** Guia das Profissões. Disponível em: <<https://www.guiadasprofissoes.info/profissoes/fundidor-moldador/>>. Acesso em: 5 abr. 2023.

PAIVA, Sara. **Gravador de Joias: Tudo sobre a profissão | Guia das Profissões.** Guia das Profissões. Disponível em: <<https://www.guiadasprofissoes.info/profissoes/gravador-de-joias/>>. Acesso em: 5 abr. 2023.

PAIVA, Sara. **Modelista em Cera: Tudo sobre a Profissão | Guia das Profissões.** Guia das Profissões. Disponível em: <<https://www.guiadasprofissoes.info/profissoes/modelista-em-cera/>>. Acesso em: 4 abr. 2023.

Pedras Preciosas e Semipreciosas. Cprm.gov.br. Disponível em: <http://sgbeduca.cprm.gov.br/adultos_geociencias_pedras_preciosas_semi.html>. Acesso em: 8 abr. 2023.

PORTAL TS. **Portal TS.** Portalts.com.br. Disponível em: <<https://www.portalts.com.br/ouro>>. Acesso em: 14 abr. 2023.

PORTO, ALEXANDRA MARCELA DE SOUZA **ANÁLISE DA ERGONOMIA E USABILIDADE DOS SISTEMAS DE FECHOS UTILIZADOS NA INDÚSTRIA JOALHEIRA.** Orientador: Prof. Dr. Alexandre Amorim dos Reis. 2018. Bibliografia: p. 121-123 Dissertação (Mestrado) - Universidade do Estado de Santa Catarina, Centro de Artes, Programa de Pós-Graduação em Design, Florianópolis, 2018.

PRODWEB. **Ametista - Portal da Mineração**. Portal da Mineração. Disponível em: <<https://portaldamineracao.com.br/ametista/>>. Acesso em: 14 abr. 2023.

RACH FORNIS. **IBGM assina Convênio com a APEX para Promoção das Exportações do Setor** - IBGM. IBGM. Disponível em: <<https://ibgm.com.br/ibgm-assina-convenio-com-a-apex-para-promocao-das-exportacoes-do-setor/>>. Acesso em: 14 abr. 2023.

REDATOR PONTOTEL. **Geração Z no mercado de trabalho: entenda como é e veja as principais características!** PontoTel. Disponível em: <<https://www.pontotel.com.br/geracao-z/#:~:text=O>>. Acesso em: 20 abr. 2023.

Rubelita: pura sedução – Adoro Joias. Adorojoias.com.br. Disponível em: <<https://adorojoias.com.br/rubelita-pura-seducao/>>. Acesso em: 14 abr. 2023.

SHOPDOSCRISTAIS. **Open-source framework for publishing content**. Shop dos Cristais. Disponível em: <<https://blog.shopdoscristais.com.br/citrino/>>. Acesso em: 1 abr. 2023.

SIGNIFICADOS. **Significado de Ourives**. Significados. Disponível em: <<https://www.significados.com.br/ourives/>>. Acesso em: 5 abr. 2023.

SILVA, Sara. **Qual a diferença entre pedras preciosas e semipreciosas**. umcomo.com.br. Disponível em: <<https://artes.umcomo.com.br/artigo/qual-a-dife>>. Acesso em: 10 abr. 2023.

SW, Miss. **MXTX e sua Regra de Três**. Blogspot.com. Disponível em: <<https://mdzsbr.blogspot.com/2019/11/mxtx-e-sua-regra-de-tres.html>>. Acesso em: 6 abr. 2023.

TAMAKI, Isabella. **Aliança de tungstênio: as vantagens e desvantagens dessa joia moderna**. Dicas de Mulher. Disponível em: <<https://www.dicasdemulher.com.br/alianca-de-tungstenio/>>. Acesso em: 9 abr. 2023.

The Diplomat – **The Diplomat is a current-affairs magazine for the Asia-Pacific, with news and analysis on politics, security, business, technology and life across the region.** Thediplomat.com. Disponível em: <<https://thediplomat.com/>>. Acesso em: 14 abr. 2023.

Ti-Shop.com Online shop for everything in Titanium. Ti-shop.com. Disponível em: <<https://www.ti-shop.com/>>. Acesso em: 14 abr. 2023.

Titanium Rings for Men & Jewellery, Titanium Bracelets & Earrings for Sale UK | F.Hinds Jewellers. Fhinds.co.uk. Disponível em: <<https://www.fhinds.co.uk/jewellery/titanium-jewellery>>. Acesso em: 14 abr. 2023.

Titanium Rings, Titanium Wedding Bands & Titanium Jewelry - TitaniumStyle.com. Titaniumstyle.com. Disponível em: <<https://www.titaniumstyle.com/>>. Acesso em: 14 abr. 2023.

Titanium Wedding Rings - **Titanium Kay.** Titaniumkay.com. Disponível em: <<https://www.titaniumkay.com/Mens-Titanium-Wedding-Rings-100399.html>>. Acesso em: 14 abr. 2023.

Titanium, Ti. Matweb.com. Disponível em: <<https://www.matweb.com/search/datasheet.aspx?MatGUID=66a15d609a3f4c829cb6ad08f0dafc01&ckck=1>>. Acesso em: 14 abr. 2023.

TOMICCH, Ana. **Pedra Água Marinha: Conheça os Benefícios da Pedra de Março.** AnaTomich. Disponível em: <<https://www.anatomich.com/pedra-agua-marinha/#>>. Acesso em: 14 abr. 2023.

Topázio imperial: conheça os detalhes da famosa pedra brasileira - Brasil Gemas. Brasil Gemas. Disponível em: <<https://brasilgemas.com/topazio-imperial-famosa-pedra-brasileira/>>. Acesso em: 14 abr. 2023.

Tungstênio (W): características, produção, aplicação - Brasil Escola. Brasil Escola. Disponível em: <<https://brasilecola.uol.com.br/quimica/tungstenio.htm>>. Acesso em: 8 abr. 2023.

Turmalina Paraíba. Cprm.gov.br. Disponível em: <http://sgbeduca.cprm.gov.br/adultos_geociencias_turmalina_paraiba.html#>. Acesso em: 14 abr. 2023.

TURMALINA PARAÍBA. Turmalina Paraíba. Observatrice. Disponível em: <<https://www.observatricejoias.com/blog-tudo-joia/gemas/turmalina-paraiba/#>>. Acesso em: 14 abr. 2023.

USER. Designer de joias e ourives são a mesma profissão? Vai de Bolsa. Disponível em: <<https://vaidebolsa.com.br/blog/mercado-de-trabalho/designer-de-joias/>>. Acesso em: 4 abr. 2023.

Você conhece as diferentes quilatagens das ligas de ouro? Bautz.com.br. Disponível em: <<https://www.bautz.com.br/blog/diferentes-quilatagens-das-ligas-de-ouro>>. Acesso em: 7 abr. 2023.

WIKIHOW. Como Fundir Prata (com Imagens) - wikiHow. wikiHow. Disponível em: <<https://pt.wikihow.com/Fundir-Prata>>. Acesso em: 14 abr. 2023.

WIKIPEDIA CONTRIBUTORS. Grandmaster of Demonic Cultivation. Wikipedia. Disponível em: <https://en.wikipedia.org/wiki/Grandmaster_of_Demonic_Cultivation>. Acesso em: 2 abr. 2023.

Anexo 1 - Questionário Design de Joias - Mo Dao Zu Shi.

Design de Joias - Mo Dao Zu Shi

Olá, meu nome é Luisa, eu sou estudando do 8º Período do Curso de Design, e este é um formulário criado para o meu Trabalho de Conclusão de Curso. Gostaríamos de saber mais se o público ao nosso redor está atento sobre o assunto, em como ele é importante em diversos aspectos. Agradecemos desde já a sua participação!

Qual seu gênero? *

- Feminino
- Masculino
- Não-Binário
- Gênero-Neutro
- Trangênero
- Outro
- Prefiro não dizer

Qual a sua idade?*

- 18 - 22 anos
- 23 - 27 anos
- 28 - 33 anos
- 34 - 38 anos
- + 40 anos

Qual seu Nível de Escolaridade?*

- Ensino Fundamental

- Ensino Médio
- Ensino Superior
- Pós-Graduação

A quanto tempo você conhece MDZS? *

- Conheci esse mês
- Tem alguns meses
- Já faz um ano
- Já tem uns 2 anos
- Mais de 3 anos

Qual foi o seu primeiro contato com MDZS? *

- Foi pela WebNovel (No Wattpad)
- Foi pela novel lançada pela NewPop
- Foi pela série "The Untamed"
- Foi pelo Donghua (animação)
- Foi pelo Manhua (mangá, quadrinhos)
- Foi pelos Audio-Dramas
- Foi pelos Filmes Spin-Off
- Foi pelo Mo Dao Zu Shi Q (animação Chibi)
- Outro

Você usaria uma joia inspirada em MDZS no dia-a-dia? *

- Sim, usaria sem problemas.
- Sim, mas depende da joia.
- Talvez.
- Não, acho que não me sentiria confortável.
- Não, nunca usaria.

Se sim, por quê?

Sua resposta

Qual das seitas/clãs proeminentes você mais gosta?*



- YunmengJiang



○ GusuLan



○ LanLingJin



○ QingheNie



- QishanWen

Usariam uma joia com o pingente das Seitas?*

- Sim, sem problemas.
- Talvez.
- Não, não usaria.

Quais tipos de joias e acessórios você usa no dia-a-dia?*

- Anel
- Alianças
- Brincos
- Cordão
- Gargantilha
- Piercing
- Pulseira
- Tornozeleira

Outros

Sua resposta

Se fosse para você escolher usar uma joia inspirada em um personagem de MDZS, quem seria?*

- Wei Wuxian / Wei Ying
- Lan Wanji / Lan Zhan
- Jiang Cheng
- Lan Xichen
- Nie HuaiSang
- Nie MingJue
- Jin GuangYao
- Xue Yang
- Xiao XingChen
- Song Lan
- Jin Ling
- Lan Sizhui
- Lan Jingyi
- Outro

Sua resposta

Que tipo de material de joia você gosta mais de usar?*

- Prata
- Ouro
- Aço
- Tungstênio

Outro

Sua resposta

Qual tipo de joias você costuma ou gosta de usar?*

- Joias Preciosas
- Semipreciosas

- Bijuterias

Outro

Sua resposta

O que mais te atrai no estilo de arte de Mo Dao Zu Shi?*

Sua resposta

Qual símbolo e derivados você mais gosta da obra? (Como os animais, instrumentos, selos, arquitetura etc.)*

Sua resposta

Caso queira deixar mais alguma sugestão sobre o Tema ou alguma mensagem, fiquem a vontade e agradeço desde já pela participação!

Sua resposta

Anexo 2 - Caderno de Sensibilização

Caderno de Sensibilização

Olá tudo bem? Estou aqui para pedir sua ajuda mais uma vez se possível! kkk
Esse formulário é diferente pois vou fazer perguntas mais elaboradas para essa etapa do meu trabalho.

Ou seja, vou precisar que se identifiquem, porém de uma forma divertida!!
Agradeço desde já a participação!! Muito Obrigada!!

Primeiro crie um apelido para si mesmo! (Algo como: Nerd de GusuLan, ou a Gata do Clã Jiang, ou Terror da Seita Wen) Sejam criativos(as), mas não exagerem hein!!
kkk*

Sua resposta

Qual sua idade?*

Sua resposta

Qual seu Nível de Escolaridade?*

- Ensino Fundamental
- Ensino Médio
- Ensino Superior
- Pós-Graduação
- Em que momentos no seu dia a dia você utiliza joias? *
- Todos os momentos do dia, sem exceção.
- Só quando saio de casa
- Quando vou em algum evento ou em festas
- Outro

Sua resposta

Quando você não usaria joias?*

Sua resposta

Você possui alergia a algum tipo de metal? (como ouro, prata, aço...)*

- Sim
- Não
- Se sim, qual?*

Sua resposta

Que estilos de joias você gosta de usar? (Ex: joias mais minimalistas, exageradas, com muito ou com pouco brilho)*

Sua resposta

Quais tipos de joias você usa no seu dia a dia? (brincos, pulseiras, anéis, tornozeleiras...)*

Sua resposta

Mo Dao Zu Shi faz parte da sua vida no dia a dia? Se sim, de que forma?*

Sua resposta

Que elementos você possui que estão ligados a MDZS? (como blusas, pelúcias, joias, desenhos...)*

Sua resposta

Com qual personagem você mais se identifica/vulgo qual você mais gosta?*

Sua resposta

Quais características ou elementos te fazem lembrar dele(a)?*

Sua resposta

Quais elementos mais te fazem lembrar de MDZS?*

Sua resposta

Você tem alguma gema/vulgo pedra preciosa ou semipreciosa favorita? Se sim, poderia me dizer o porquê?*



Sua resposta

